



„Wall Connector 3“ montavimo vadovas

2 tipo rankena

Svarbi saugos informacija.....	2	Grupinio energijos valdymo apžvalga.....	60
Įrenginio specifikacijos.....	5	Jungtuvo ir grandinės atšakos nustatymas.....	61
„Wall Connector“ etiketė.....	7	Svarbūs grupinio energijos valdymo aspektai.....	62
Galimi maitinimo šaltiniai.....	8	Grupinio energijos valdymo reikalavimų esamoms sistemoms apskaičiavimas.....	62
Jungtuvo vardinė / didžiausia išėjimo galia.....	11	Wall Connector LED indikatoriai.....	63
„Wall Connector“ naudojimas.....	13	Indikatorių kodai.....	63
Funkcijos.....	14	Klaidų kodai.....	64
Ryšys.....	14	Elektromobilių priežiūros įrangos (EVSE) ryšio kodai.....	66
Priglobtasis prieigos taškas.....	14	Įkrovimo įrangos ribotoji garantija.....	67
Vietinis tinklas.....	14	Atsakomybės apribojimas.....	68
Liekamosios srovės modulis (RCD).....	15	Ginčų sprendimas.....	69
Įžeminimo stebėsenos pertraukiklis.....	15		
Elektros energijos tiekimo sutrikimai.....	15		
Programinės aparatinės įrangos naujiniai.....	16		
Temperatūros stebėjimas.....	16		
„Wall Connector“ išoriniai komponentai.....	17		
„Wall Connector“ vidiniai komponentai.....	18		
Dėžutėje.....	19		
Įrankiai.....	20		
Svarbūs montavimo aspektai.....	21		
Montavimo etapai.....	24		
1 ETAPAS. Elektros laidų ilgių nustatymas ir išdėstymas.....	24		
2, 3, 4 ETAPAI. Skirstomosios dėžutės paruošimas ir montavimas.....	25		
5 ETAPAS. Laidų izoliacijos šalinimas ir tvirtinimas skirstomosios dėžutės gnybtuose.....	28		
6 ETAPAS. Pagrindinio bloko tvirtinimas prie skirstomosios dėžutės.....	30		
perdavimo eksploatuoti tvarka.....	31		
Įrenginio sąranka.....	34		
Programinės įrangos naujinimai.....	37		
Registracijos užbaigimas.....	38		
Įspėjimų sprendimas.....	45		
Sistemos informacija.....	47		
Pasirinktina: Prieigos valdymas.....	47		
Pasirinktina: dinaminis energijos valdymas.....	49		
Pasirinktina: Grupinis energijos valdymas.....	52		
Veikimo ir klaidų būsenos.....	58		
Grupinis energijos valdymas.....	60		



SVARBI SAUGOS INFORMACIJA

Prieš naudodami įrenginį perskaitykite visą instrukciją. Šią instrukciją išsaugokite. „Wall Connector“ turi įmontuotą A tipo liekamosios srovės modulį + NS 6 mA.

Šiame vadove pateikiami svarbūs nurodymai dėl „Tesla“ 3 kartos „Wall Connector“, kurių reikia laikytis montuojant, eksploatuojant ir atliekant techninę priežiūrą. Prieš montuodami ir naudodami „Wall Connector“ perskaitykite visus įspėjimus ir perspėjimus.

 **ĮSPĖJIMAS:** Naudojant elektrinius įrenginius visada reikia laikytis pagrindinių atsargumo priemonių, įskaitant išdėstytas toliau.

SU GAISRO ARBA ELEKTROS SMŪGIO RIZIKA SUSIJĘ NURODYMAI

 **ĮSPĖJIMAS:** Nemontuokite ir nenaudokite „Wall Connector“ šalia degių, sprogiųjų, agresyvių ar liepsniųjų medžiagų, cheminių medžiagų arba garų.

 **ĮSPĖJIMAS:** Prieš montuodami arba valydami „Wall Connector“, išjunkite jo maitinimą ties jungtuvu.

ĮSPĖJIMAI

 **ĮSPĖJIMAS:** „Eaton“ primygtinai rekomenduoja nuolatinėms apkrovoms, pvz., „Wall Connector“, naudoti tik BR tipo jungtuvus, kurių pavadinimas baigiasi raide **H** (pavyzdžiui, BR260H).

 **ĮSPĖJIMAS:** Šį įrenginį reikia montuoti ant lygaus, vertikalaus paviršiaus be didelių nelygumų. Montuojant nesilaikant šio reikalavimo, įrenginys gali sugesti dėl perkaitimo.

 **ĮSPĖJIMAS:** Kai naudojant šį įrenginį netoliese yra vaikų, įrenginys turėtų būti prižiūrimas.

 **ĮSPĖJIMAS:** „Wall Connector“ reikia per nuolatinę laidų sistemą arba įrangos laidininką.

 **ĮSPĖJIMAS:** „Wall Connector“ naudokite tik laikydamiesi nurodytų veikimo parametrų.

 **ĮSPĖJIMAS:** Niekada nepurkškite vandens ar bet kokio kito skysčio tiesiogiai ant sieninės skirstomosios dėžutės. Niekada nepurkškite jokio skysčio ant įkrovimo rankenos ir nemerkitė įkrovimo rankenos į skystį. Laikykite įkrovimo rankeną laikiklyje, kad išvengtumėte nepageidaujamos taršos ar drėgmės poveikio.

 **ĮSPĖJIMAS:** Nenaudokite „Wall Connector“, jei jis sugedęs, atrodo įtrūkęs, nutrintas, sulūžęs ar kitaip pažeistas arba neveikia.

 **ĮSPĖJIMAS:** Nenaudokite „Wall Connector“, jei lankstus maitinimo laidas ar kabelis atrodo nutrintas, nutrūkęs ar kitaip pažeistas arba neveikia.

 **ĮSPĖJIMAS:** Nebandykite ardyti, taisyti, atidaryti ar modifikuoti „Wall Connector“. Naudotojas negali atlikti „Wall Connector“ techninės priežiūros. Dėl remonto ar modifikavimo kreipkitės į „Tesla“.





SVARBI SAUGOS INFORMACIJA

 **ĮSPĖJIMAS:** Transportuodami „Wall Connector“, elkitės atsargiai. Kad nesugadintumėte „Wall Connector“ ar kitų jo komponentų, neveikite jo stipria jėga, saugokite nuo smūgių, netraukite, nesukite, nespauskite, netampykite, nevilkite ir stenkitės ant jo neužlipti.

 **ĮSPĖJIMAS:** Nelieskite „Wall Connector“ galinių gnybtų pirštais ar aštriais metaliniais daiktais, pvz., laidais, įrankiais ar adatomis.







 **ĮSPĖJIMAS:** Nekiškite pirštų ar pašalinių daiktų į jokią „Wall Connector“ dalį.

 **ĮSPĖJIMAS:** Nebandykite sulenkti ar spausti jokios „Wall Connector“ dalies naudodami jėgą ir nepažeiskite jo aštriais daiktais.

 **ĮSPĖJIMAS:** „Wall Connector“ naudojimas gali turėti įtakos bet kokių medicininių ar implantuojamųjų elektroninių prietaisų, pavyzdžiui, implantuojamojo širdies stimulatoriaus ar implantuojamojo kardioverterio defibriliatoriaus, veikimui arba jį sutrikdyti. Prieš naudodami „Wall Connector“, pasitarkite su savo elektroninio prietaiso gamintoju dėl poveikio, kurį įkrovimas gali turėti tokiems elektroniniams prietaisams.



PERSPĖJIMAI

-  **PERSPĖJIMAS:** Kaip įkrovimo maitinimo šaltinio nenaudokite privačių elektros generatorių.
-  **PERSPĖJIMAS:** Netinkamai sumontavus ir išbandžius „Wall Connector“, gali būti sugadintas automobilio akumuliatorius, komponentai ir (arba) pats „Wall Connector“. Bet kokiai dėl to atsiradusiai žalai netaikoma Naujų automobilių ribotoji garantija ir Įkrovimo įrangos ribotoji garantija netaikomos.
-  **PERSPĖJIMAS:** Nenaudokite „Wall Connector“ temperatūroje, neatitinkančioje jo veikimo diapazono: nuo nuo – 30 °C iki 50 °C (nuo –22 °F iki 122 °F).
-  **PERSPĖJIMAS:** „Wall Connector“ turi montuoti tik tinkamai išmokyti ir kvalifikuoti darbuotojai, turintys teisę dirbti su elektros sistemomis.
-  **PERSPĖJIMAS:** Negalima naudoti jokių adapterių ar konvertavimo adapterių.
-  **PERSPĖJIMAS:** Draudžiama naudoti laidų ilgintuvus.
-  **PERSPĖJIMAS:** Šią įrangą reikia montuoti ir naudoti taip, kad tarp radijo dažnius skleidžiančio prietaiso ir jūsų kūno būtų ne mažesnis nei 20 cm atstumas.



ĮRENGINIO SPECIFIKACIJOS

Šis vadovas taikomas „Wall Connector“, kurių dalies numeris 1529455-**-*.

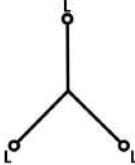
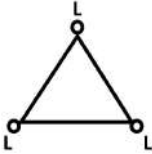
Vardinė įtampa ir laidai (Įvado tipas)	Vienfazė konfigūracija Vienfazis, 230 V L–N 	Transformatoriaus jungimo žvaigžde konfigūracija Trifazis, 400 V L–L 	Konfigūracija „Delta“ Trifazis, 230 V L–L 
Vardinė srovė ir srovės diapazonas <i>I_{min}</i> – <i>I</i> <i>vardinė</i> (<i>I</i> <i>maks</i>)	1-20(32) A (reguliuoja montuotojas)		
Gnybtų blokai	Susuktieji: 4–25 mm ² , tik varis Vientisieji: 1,5–20 mm ² , tik varis		
Palaikoma įžeminimo schema	TN / TT / IT		
Vardinis dažnis	50/60 Hz		
Kabelio ilgis	7,3 m (24 pėd.)		
„Wall Connector“ matmenys	Aukštis: 345 mm (13,6 col.) Plotis: 155 mm (6,1 col.) Gylis: 110 mm (4,3 col.)		
Skirstomosios dėžutės laikiklio matmenys	Aukštis: 250 mm (9,8 col.) Plotis: 120 mm (4,7 col.) Gylis: 50 mm (2,0 col.)		
Svoris (su skirstomąja dėžute)	6,8 kg (15 svar.)		
Darbinė temperatūra	Nuo –30 °C iki 50 °C (nuo –22 °F iki 122 °F)		
Laikymo temperatūra	Nuo –40 °C iki 85 °C (nuo –40 °F iki 185 °F)		
Vieta	Neribota prieiga		
Atlaikomos srovės rodikliai (<i>I</i> <i>pk</i> , <i>I</i> <i>cw</i> ir <i>I</i> <i>cc</i>)	10 kA		



ĮRENGINIO SPECIFIKACIJOS

Gaubto klasė	IP 55	
Taršos laipsnis	3	
EMS klasifikacija	A ir B aplinka	
Mechaninė apsauga	IK08	
Ventiliacija	Nereikalinga	
Atjungimo priemonės	Išorinės šakos jungtuvai	
Liekamosios srovės aptikimas	Integruotas (A tipo + nuolatinės srovės 6 mA)	
„Wi-Fi“	2,4 GHz, 802.11b/g/n	
Didžiausia RD galia		
RFID	13,56 MHz	ERP: 0,0166 mW
UHF	433,92 MHz	ERP: 0,00353 mW
2,4 GHz „Wi-Fi“	2412–2472 MHz	EIRP: 95,5 mW
BLE	2402–2480 MHz	EIRP: 1,84 mW
Sertifikatai	CE, IEC 61851-1 CB	



„WALL CONNECTOR“ ETIKETĖ

Kiekvieno „Wall Connector“ išorėje yra etiketė su unikalios gaminio informacija, įskaitant viešąjį raktą:

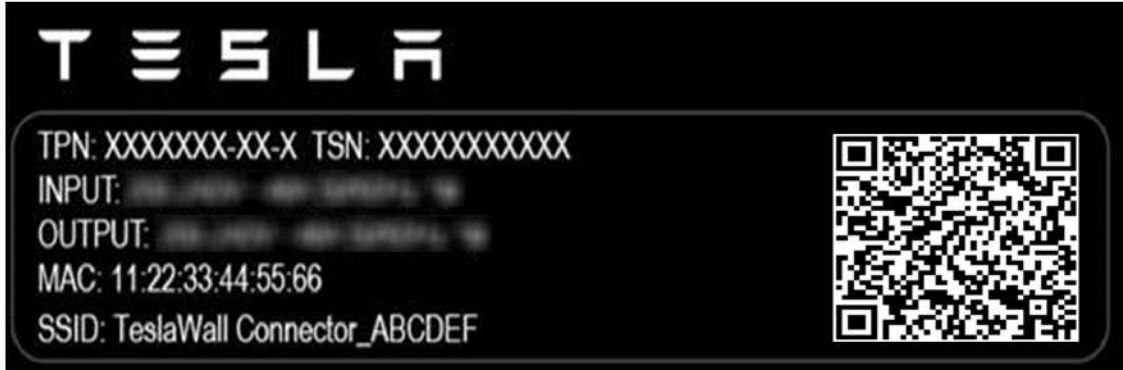

- TPN: „Tesla“ dalies numeris
- TSN: „Tesla“ serijos numeris
- Įėjimas: didžiausia įėjimo galia
- Išėjimas: didžiausia išėjimo galia
- MAC: „Wall Connector“ priskirtas unikalus MAC adresas
- SSID: „Wall Connector“ priskirtas unikalus „Wi-Fi“ prieigos taškas



GALIMI MAITINIMO ŠALTINIAI

Norint, kad Wall Connector veiktų baziniu režimu, jį reikia prijungti prie 1-os fazės, neutralės ir apsauginio įžeminimo (PE) gnybtų. Kai kurių tipų elektros tinkluose įrenginį galima prijungti prie 2-os ir 3-ios fazių gnybtų.

⚠ PERSPĖJIMAS: Wall Connector suderinamas su 230 V L–N (+/- 10 %). Netinkamai prijungus neutralųjį gnybtą su >264 V prie apsauginio įžeminimo (PE), Wall Connector gali būti sugadintas

Wall Connector gali veikti su trifaziu arba vienfaziu maitinimo šaltiniu.

Lentelė 1. Dažniausias montavimo variantas

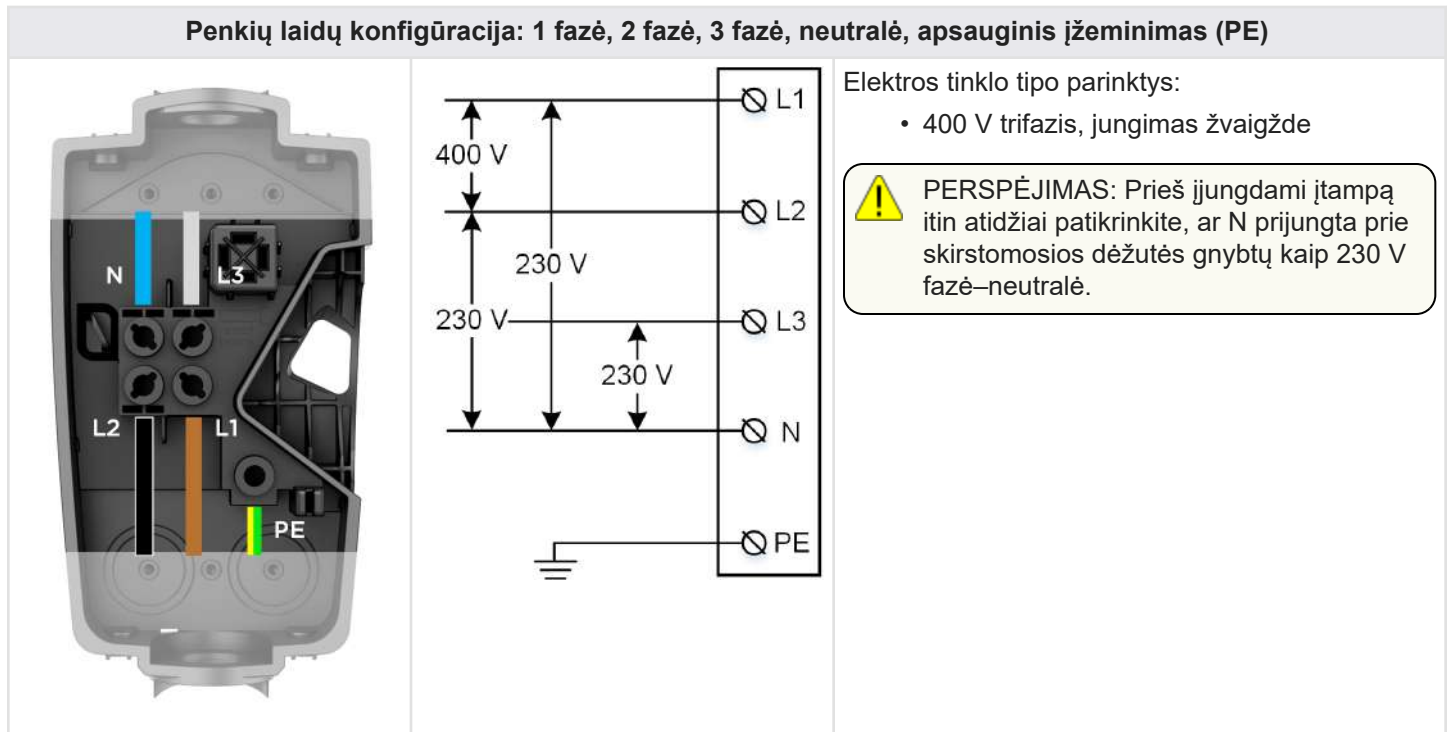

📝 PASTABA: Pagal IEC standartą mėlyna spalva naudojama neutralėi žymėti. Kai kuriose rinkose neutralėms ir fazių laidininkams žymėti gali būti naudojamos kitos spalvos.



Lentelė 2. Antrasis dažniausias montavimo variantas

Trijų laidų konfigūracija: 1 fazė, neutralė, apsauginis įžeminimas (PE)

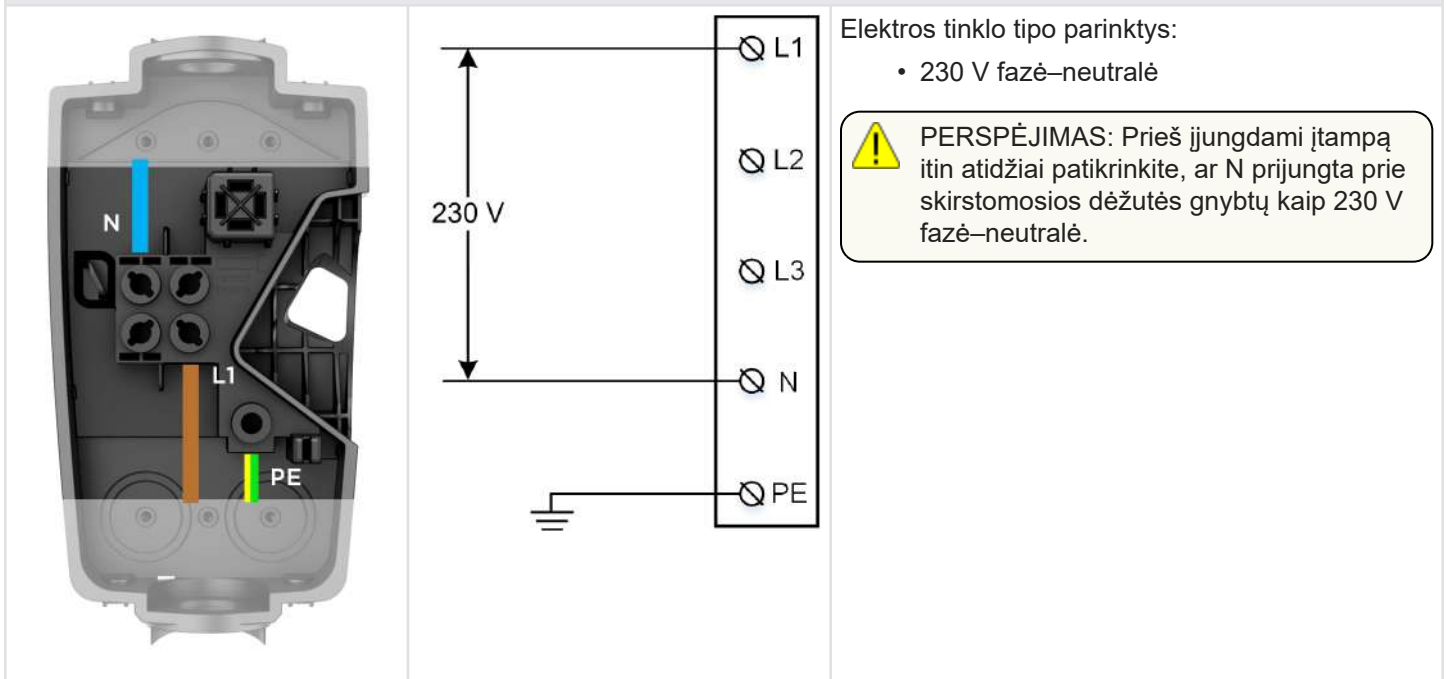



Lentelė 3. 230 V 3 fazių jungimo trikampių konfigūracija

Keturių laidų konfigūracija: 1 fazė, 2 fazė, 3 fazė, PE

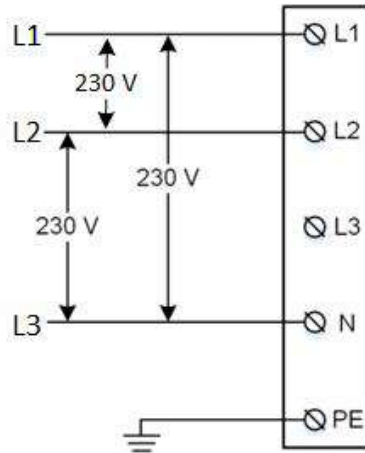

Elektros tinklo tipo parinktys:

- Delta 230 V fazė–fazė

 **PASTABA:** Kai laidams sujungti pasirenkama ši konfigūracija, naudojant Wall Connector (sieninį įkroviklį) galima įkrauti tik „Tesla“ automobilius. Jei ši konfigūracija netinkama, įrenginiui prijungti rinkitės vienfazę konfigūraciją. Atkreipiame dėmesį, kad fazių seka nesvarbi.

 **PERSPĖJIMAS:** Patikrinkite, ar įtampos matavimai tarp visų trijų fazių yra 230 V fazė–fazė.

* Jungdami prie 230 V trikampių sujungto tinklo be neutralės, L3 prijunkite prie skirstomosios dėžutės neutralės gnybto.





JUNGTVUVO VARDINĖ / DIDŽIAUSIA IŠĖJIMO GALIA

Išėjimo galia

Siekdami užtikrinti geriausią įkrovimo greitį, sumontuokite elektros tinklo tipą ir pageidaujamą išėjimo srovę atitinkantį jungtuvą. „Wall Connector“ įmontuotas A tipo + 6 mA NS liekamosios srovės modulis (RCD).

Didžiausią išėjimo srovę (amperais) gali užprogramuoti montuotojas, perduodamas įrenginį eksploatuoti. Galima pasirinkti bet kokią srovės stiprį nuo 6 A iki 32 A. Žr. toliau pateikiamą numatomą įvairių tinklo jungčių išėjimo galią.

 PASTABA: Siekiant užtikrinti, kad pageidaujama „Wall Connector“ išėjimo srovė galėtų būti tiekiamą nepertraukiamai kelias valandas, reikia parinkti jungtuvą, atitinkantį vietinius norminius dokumentus ir geriausią projektavimo praktiką. Tolesnėje lentelėje pateikiamos rekomendacijos, kaip sumažinti jungtuvo apkrovą, kad būtų išvengta trikdančių suveikimų. Nepriklausomai nuo jungtuvo išėjimo srovės, „Wall Connector“ prie jungtuvo prijungti negalima naudoti mažesnių nei 4 mm² skersmens kabelių. Daugiau informacijos apie kabelio dydį rasite kitame puslapyje.

 PASTABA: Kai kurie „Tesla“ automobiliai gali naudoti mažesnę srovę nei didžiausia „Wall Connector“ išėjimo srovė. Tikroji įkrovimo sparta priklauso nuo „Wall Connector“ išėjimo galios ir automobilyje sumontuoto įkroviklio. Automobilio specifikacijų ieškokite „Tesla“ svetainėje.

Didžiausia išėjimo srovė (A)	Rekomenduojama jungtuvo vardinė srovė (A)	230 V vienfazio tinklo išėjimo galia (kW)	230 V trifazio trikampių sujungto išėjimo galia (kW)		400 V trifazio tinklo išėjimo galia (kW)
			„Model S/X“ iki 2020 m.	„Model 3/Y“ ir „Model S/X“ 2020 m. ir vėlesni	
32	40	7,4	8,5	11	22,1
25	32	5,8	6,6	10	17,3
20	25	4,6	5,3	8	13,8
16	20	3,7	4,2	6,4	11
13	16	3	3,5	5,2	9
10	16	2,3	2,7	4	6,9
8	10	1,8	2,1	3,2	5,5
6	10	1,4	1,6	2,4	4,1

 PASTABA: Atjungimo reikalavimų ieškokite vietiniuose norminiuose dokumentuose.

 PASTABA: Išsamesnės informacijos apie tai, kaip nustatyti didžiausią srovės stiprį, žr. [perdavimo eksploatuoti tvarka](#).



Grandinės atšakos laidininkai ir įžeminimo laidas

- Remdamiesi vietiniais elektrotechnikos norminiais dokumentais, pasirinkite tokius laidininkus ir įžeminimo laidų dydį, kurie tinka pasirinktam jungtuvui.
- „Wall Connector“ skirstomosios dėžutės gnybtai gali priimti nuo 4 mm² iki 25 mm² skersmens susuktuosius laidus arba nuo 1,5 mm² iki 25 mm² skersmens vientisuosius laidus. Montuotojas atsako už tai, kad būtų pasirinkti vietinius norminius dokumentus atitinkančio dydžio laidai, galbūt atsižvelgiant į srovės stiprį, atstumą ir kitas objekto sąlygas.



PASTABA: Jei naudojate mažesnius nei 4 mm² laidus, rinkitės tinkamo dydžio gnybtą, kad juos būtų galima saugiai sujungti.

- Jei objekte yra keli „Wall Connector“, kiekvienas „Wall Connector“ turi turėti atskirą grandinės atšaką ir priskirtą jungtuvą.
- Lauke montuojamus įrenginius prie skirstomosios dėžutės pritvirtinkite vandeniui nepralaidžiomis jungtimis.
- Šiame montavimo vadove L1, L2, L3, neutralė ir apsauginis įžeminimas (PE) žymimi IEC standarto spalvomis. Kai kuriuose regionuose gali būti naudojamos kitos standartizuotos spalvos.

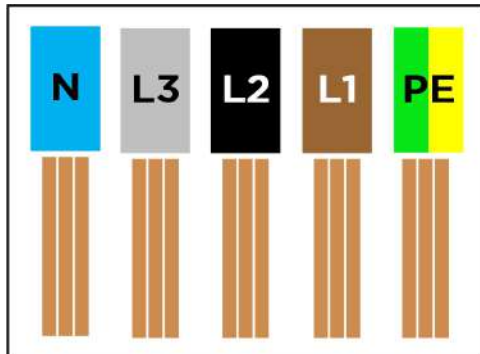

Įžeminimo jungtys

„Wall Connector“ turi turėti įžeminimo kelią atgal į pagrindinį įrangos įžeminimo tašką objekte. Be tinkamo įžeminimo „Wall Connector“ neįkraus automobilio atliekant įžeminimo užtikrinimo bandymą. Įrangos–įžeminimo laidininkas turi būti tiesiamas kartu su grandinės laidininkais ir prijungtas prie įrangos–įžeminimo gnybto skirstomojoje dėžutėje. Montuojamo įžeminimo laido matmenis pasirinkite atsižvelgdami į vietinius norminius dokumentus.



PASTABA: Siekiant suderinamumo su TT ir IT tinklais, įžeminimo užtikrinimas perduodant eksploatuoti gali būti išjungtas. TN tinkluose įžeminimo užtikrinimas visada privalo būti įjungtas.



„WALL CONNECTOR“ NAUDOJIMAS

1. Atidarykite automobilio įkrovimo prievadą vienu iš toliau nurodytų būdų.
 - a. Paspauskite mygtuką ant įkrovimo rankenos.
 - b. Paspauskite įkrovimo prievado dangtelį.
 - c. Atidarykite automobilio įkrovimo prievadą naudodami mobiliąją programėlę, automobilio jutiklinį ekraną arba paspausdami ir palaikydami bagažinės mygtuką ant raktų pultelio.
2. Įdėkite įkrovimo rankeną į automobilio įkrovimo prievadą.
3. Norėdami patikrinti įkrovimą, patikrinkite automobilio valdymo prietaisus.
4. Įkrovimo rankeną nuo automobilio atjunkite paspausdami ir palaikydami ant rankenos esantį mygtuką – įkrovimo prievadas atrakinamas.



PASTABA: Kad galėtumėte išimti įkrovimo rankeną, automobilis turi būti atrakintas.



5. Ištraukite įkrovimo rankeną iš automobilio įkrovimo prievado.
6. Apvyniokite įkrovimo kabelį prieš laikrodžio rodyklę aplink „Wall Connector“ ir įstatykite įkrovimo rankeną į laikiklį.





FUNKCIJOS

Ryšys

Wall Connector integruotas Wi-Fi ryšys su vietiniais kelvedžiais, automobiliais, mobiliaisiais įrenginiais, kitais Wall Connector ir kitais Tesla produktais



Priglobtasis prieigos taškas

„Wall Connector“ yra WPA2 slaptažodžiu apsaugotas 2,4 GHz, 802.11 „Wi-Fi“ prieigos taško tinklas, kad būtų lengviau pradėti eksploatuoti įrenginį ir prisijungti prie kitų įrenginių.

Unikalus SSID „Wi-Fi“ tinklo pavadinimas ir WPA2 prisijungimo prie „Wall Connector“ slaptažodis atspausdinti ant pagrindinio įrenginio galinės dalies etiketės ir ant dėžutėje esančio sparčiojo paleidimo vadovo priekinio viršelio.



Vietinis tinklas

Prisijungus „Wall Connector“ prie vietinio „Wi-Fi“ tinklo, galima gauti programinės aparatinės įrangos naujinius, pasiekti nuotolinę diagnostiką ir naudojimo duomenų stebėjimo funkciją. „Wi-Fi“ ryšio reikia vietose, kuriose naudojamos autentiškumo nustatymo, sąskaitų išrašymo ir kitos turto valdymo funkcijos.

 PASTABA: Laikui bėgant bus pridėta naujų ypatybių ir funkcijų.

„Wall Connector“ suderinamas tik su apsaugotais WPA2, 2,4 GHz, 802.11 infrastruktūros režimo tinklais.



 **PASTABA:** Slaptažodžiu neapsaugoti tinklai nepalaikomi. „Wall Connector“ nerodys slaptažodžiu neapsaugotų tinklų parinkčių sąrašą.

Liekamosios srovės modulis (RCD)

„Wall Connector“ turi A tipo liekamosios srovės modulio funkciją su nuolatinės srovės 6 mA aptikimo ir atjungimo funkcija. Pirmenybė visada teikiama vietiniams norminiams dokumentams, taikomiems elektros instaliacijai.

Kintamosios srovės apsauginio įžeminimo pertrūkis dėl gedimo automatiškai aptinka kintamosios srovės nesutapimą tarp maitinimo laidininkų, kuris rodo, kad srovė teka apsauginio įžeminimo laidininku. Apsauga nuo kintamosios srovės gedimo suveikia esant 20 mA srovei.

Nuolatinės srovės apsauginio įžeminimo pertrūkis automatiškai aptinka nuolatinės srovės nuotėkį į apsauginį įžeminimą. Apsauga nuo nuolatinės srovės gedimo suveikia esant 6 mA srovei.

Norint pašalinti šią klaidą, naudotojas turi atlikti tam tikrus veiksmus, pvz., paspausti kabelio mygtuką arba atjungti automobilio įkrovimą. Jei gedimas kartojasi, pasitarkite su elektriку, kad patikrintų maitinimo šaltinį.

Įžeminimo stebėsenos pertraukiklis

Įžeminimo stebėsenos pertraukiklis leidžia montuotojui pasirinkti įvairias ankstyvosios stebėsenos parinktis. „Wall Connector“ nuolat tikrina, ar yra saugi apsauginio įžeminimo jungtis, ir automatiškai pašalina gedimus. Apsauginio įžeminimo užtikrinimo funkcija į apsauginio įžeminimo laidininką įleidžia nestiprią srovę, kad būtų galima išmatuoti varžą tarp linijos ir apsauginio įžeminimo. Aptikus didelę varžą, „Wall Connector“ užblokuoja įkrovimą, o 2 (du) kartus žybtelėjęs raudonas indikatorius parodo klaidos kodą. Visą klaidų kodų sąrašą žr. [Klaidų kodai](#).

Kad apsauginio įžeminimo užtikrinimo funkcija veiktų TN tinkluose, viena skirstomojo transformatoriaus atšaka turi būti susieta su apsauginiu įžeminimu (neutralė). Jungtis su įžeminimu turėtų būti tik vienoje objekto elektros sistemos vietoje.

„Wall Connector“ apsauginio įžeminimo užtikrinimas gali būti reguliuojamas šalyse, kuriose yra TT arba IT tinklo konfigūracijos, ir gali būti išjungtas atliekant perdavimo eksploatuoti procedūrą.

Apsauginio įžeminimo stebėsenos pertraukiklio funkcija stebi „Wall Connector“ įžeminimo jungtį. Pasirinkite tinkamą parinktį, atsižvelgdami į įrenginio įžeminimo sistemą ir įžeminimo varžą.

Priklausomai nuo šalies, galima rinktis iš trijų variantų:

- **Įjungta:** Apsauginio įžeminimo jungtis bus stebima, o aptikus didelę apsauginio įžeminimo varžą, „Wall Connector“ bus išjungtas. Šis nustatymas yra tinkamiausias apsaugai užtikrinti, todėl jį reikėtų pasirinkti, kai tikimasi, kad apsauginio įžeminimo jungtis bus stipri (kaip TN tinkluose ir daugumoje TT tinklų), ir kai to reikalaujama pagal teisės aktus.
- **Išjungta:** Įžeminimo jungtis nestebima. Šią parinktį reikėtų pasirinkti, kai apsauginio įžeminimo jungtis nesukurta (pavyzdžiui, IT tinkluose) arba kai atliekant patikrinimą sukelta srovė galėtų kelti problemų (kaip kai kuriuose TT tinkluose su jautriais liekamosios srovės moduliais).

Laikinos problemos, tokios kaip apsauginio įžeminimo gedimai ar komunalinių paslaugų elektros energijos šuoliai, išsprendžiamos automatiškai.

Elektros energijos tiekimo sutrikimai

Jei elektros energijos tiekimas sutrinka tuo metu, kai automobilis įkraunamas naudojant „Wall Connector“, atkūrus elektros energijos tiekimą, įkrovimas automatiškai atnaujinamas per 1–3 minutes. „Wall Connector“ priekiniame skydelyje nuolat šviečia mėlynas indikatorius, rodantis, kad įkroviklis palaiko ryšį su automobiliu ir laukia, kol įkrovimas bus atnaujintas. Kitu atveju, atkūrus energijos tiekimą įkrovimas naudojant „Wall Connector“ bus nedelsiant atnaujintas paspaudus įkrovimo rankenos mygtuką.



 PASTABA: Energijos valdymo grupei priklausantys „Wall Connector“ savo grupės energijos valdymo nustatymus išlaiko ir nutrūkus energijos tiekimui.

Programinės aparatinės įrangos naujiniai

Siekiant pagerinti naudotojo patirtį ir įdiegti naujų funkcijų, „Wall Connector“ bus automatiškai diegiami programinės aparatinės įrangos naujiniai. Norėdami pasiekti naujausią programinės aparatinės įrangos naujinį, prijunkite „Wall Connector“ prie „Wi-Fi“. Žr. [perdavimo eksploatuoti tvarka](#).

„Wall Connector“ programinės aparatinės įrangos naujinius gali tiekti „Tesla“ automobiliai.

Temperatūros stebėjimas

Įkrovimo metu „Wall Connector“ aktyviai stebi temperatūrą keliose vietose, kad būtų užtikrintas įkrovimo sesijos stabilumas. Temperatūros jutikliai yra prie relių, mikrovaldiklio ir įkrovimo rankenos, kad būtų galima stebėti gnybtų temperatūrą skirstomojoje dėžutėje.

Šiltesnėmis sąlygomis „Wall Connector“ apsaugos tikslais gali sumažinti srovės stiprį ir įkrovimo greitį. Tokiu atveju priekiniame skydelyje esančioje indikatoriu juostoje ir toliau vienas po kito mirksės žali indikatoriai, o raudonas indikatorius triskart žybtels nurodydamas, kad įkrovimo greitis buvo sumažintas dėl aukštos temperatūros. Jei karštis ir toliau didės, įkrovimas naudojant „Wall Connector“ bus sustabdytas, o raudonas indikatorius tris kartus žybtels.

 PASTABA: Visą klaidų kodų sąrašą žr. [Klaidų kodai](#).

Kad „Wall Connector“ veiktų optimaliai, montuokite juos tose vietose, kur aplinkos temperatūra neviršija 50 °C (122 °F). Retais atvejais „Wall Connector“ gali pradėti mažinti srovės stiprį esant 35 °C (95 °F) aplinkos temperatūrai. Srovės stipris reguliuojamas automatiškai ir nereikalauja naudotojo įsikišimo. Sumažėjus temperatūrai, „Wall Connector“ grąžins pradinę srovę.



„WALL CONNECTOR“ IŠORINIAI KOMPONENTAI

Sąvoka „Wall Connector“ reiškia visą įrenginį.

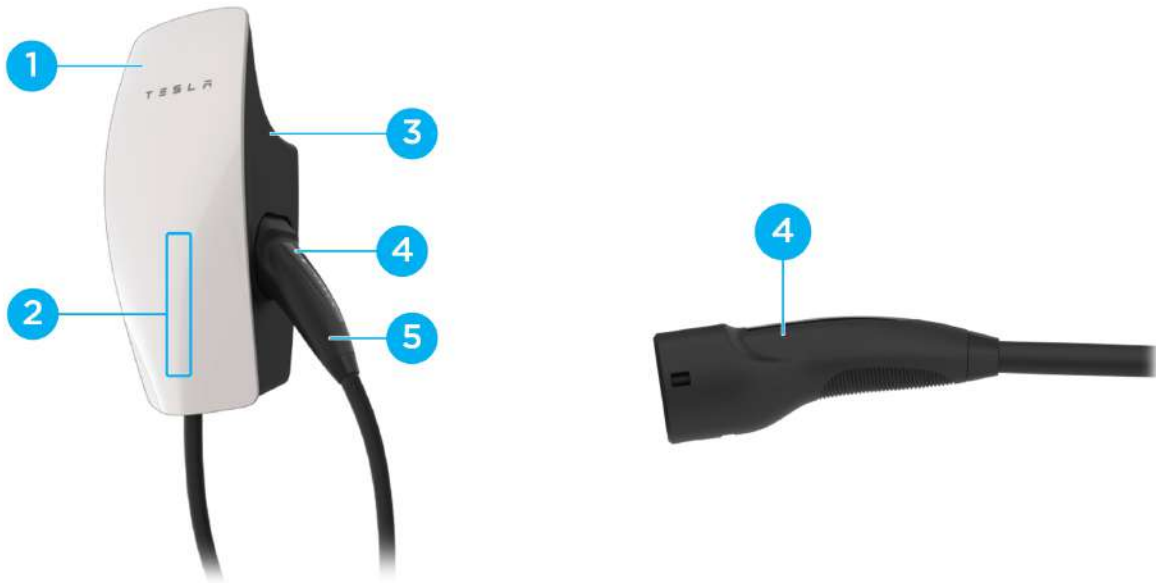

1. Priekinis skydelis
2. Indikatorių juosta (vertikali)
3. Pagrindinis blokas
4. Įkrovimo rankenos mygtukas
5. Įkrovimo rankena





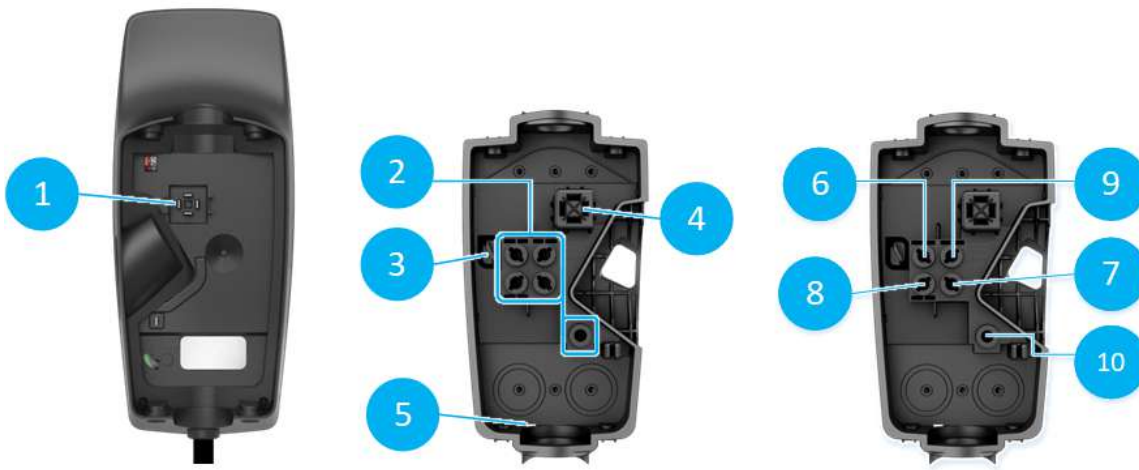

„WALL CONNECTOR“ VIDINIAI KOMPONENTAI





1. Kontaktų peiliai
2. Temperatūros jutiklis
3. Laidininkų gnybtai
4. Laidų tvirtinimo dirželio laikiklis
5. Slankieji kontaktai
6. Skirstomosios dėžutės drenažo anga (įgalina 3R tipo apsaugą)
7. Neutralė
8. 1 fazė
9. 2 fazė
10. 3 fazė
11. Įžeminimas



DĖŽUTĖJE

 <p>Pagrindinis blokas</p>	 <p>Skirstomoji dėžutė</p>	 <p>Skirstomosios dėžutės montavimo šablonas</p>	 <p>Šešiabriaunis antgalis (4 mm)</p>
 <p>Laidų tvirtinimo dirželis (1 vnt.)</p>	 <p>„Wall Connector“ tvirtinimo prie skirstomosios dėžutės sraigtas (4 vnt.)</p>	 <p>Skirstomosios dėžutės tvirtinimo prie sienos sraigtas (2 vnt.) 4,0 x 50 mm (PZ2) (Nr. 8 x 2 col.)</p>	 <p>Sparčiojo paleidimo vadovas (jame yra lipdukas su SSID tinklo pavadinimu ir unikaliu slaptažodžiu)</p> <p>SAUGOKITE ŠĮ DOKUMENTĄ</p>

 PASTABA: Šešiabriaunis antgalis, sąvarža ir sraigtai yra plastikiniame maišelyje, įdėtame į skirstomąją dėžutę, kuri pritvirtinta prie „Wall Connector“ pagrindinio bloko.











 PASTABA: Sieniniai kištukai į komplektą neįtraukti. Montuojant ant betono ar kitų panašių medžiagų medžiagose, reikia naudoti 6 mm kaiščius.



ĮRANKIAI

Reikalingi įrankiai

 PASTABA: Grąžtų dydžiai nurodyti mediniams montavimo paviršiams. Jei tvirtinate prie betono ar kito mūro, dėl optimalių bandomųjų skylių dydžių pasitarkite su elektriку.

 Dinamometrinis raktas (5,6 Nm, 50 lbf . col.)	 Multimetras	 Vinių ieškiklis (jei montuojama ant medinių sienų)	 Matavimo juosta
 Laidų izoliacijos nuėmiklis	 Grąžtas, 5 mm (3/16 col.) (jei montuojama ant medinių sienų)	 Grąžtas, 2,5 mm (3/32 col.) (jei montuojama ant medinių sienų)	 Atsuktuvus
 Lygis	 Išmanusis telefonas (su „Wi-Fi“)	 Elektrinis gręžtuvas	

Papildomi įrankiai

 Pakopinis grąžtas, 29 mm (1-1/8 col.)	 Pakopinis grąžtas, 35 mm (1-3/8 col.)	 Kompiuteris (su „Wi-Fi“)
------------------------------------------------------------------------------------------------------------------------------	------------------------------------------------------------------------------------------------------------------------------	-------------------------------------------------------------------------------------------------------------------



SVARBŪS MONTAVIMO ASPEKTAI

„Wall Connector“ galima montuoti ant bet kokio lygaus vertikalaus paviršiaus, galinčio išlaikyti jo svorį (pvz., ant sienos, pjedestalo ir pan.). „Wall Connector“ (skirstomoji dėžutė, priekinis skydelis ir ilgas kabelis) sveria 6,8 kg (15 svarų).

Vietos pasirinkimas

„Wall Connector“ sumontuokite tokioje vietoje, kad įkrovimo kabelis pasiektų automobilio įkrovimo prievadą ir nebūtų įtemptas. Montavimo vietoje rekomenduojama įrengti „Wall Connector“ (sieninių įkroviklių) su 24 pėdų (7,3 m) kabeliu:

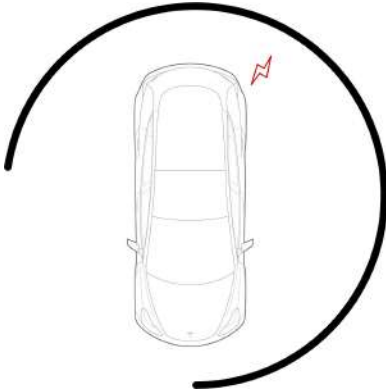

„Wall Connector“ sumontuokite tokioje vietoje, kur iš visų pusių yra pakankamai laisvos vietos, kad įkrovimo kabelį būtų galima apsukti aplink įrenginį, o įkrovimo rankeną – patogiai įstatyti į šoninį laikiklį.

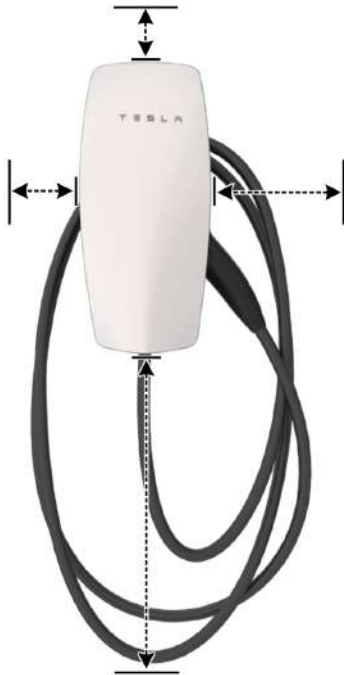

PASTABA: Jei trūksta vietos, prie „Wall Connector“ galima sumontuoti kabelių laikiklį .



SVARBŪS MONTAVIMO ASPEKTAI

Aukščio pasirinkimas

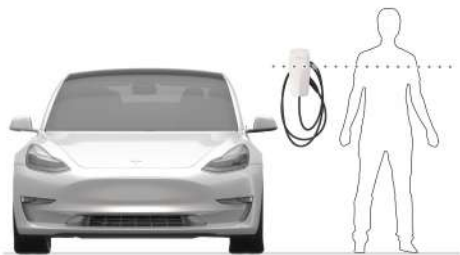

- Didžiausias aukštis (patalpoje ir lauke): 1,52 m (60 col.)
- Rekomenduojamas aukštis: apie 1,15 m (apie 45 col.)
- Mažiausias aukštis montuojant lauke: 0,6 m (24 col.)
- Mažiausias aukštis montuojant patalpoje: 0,45 m (18 col.)

Didžiausio „Wi-Fi“ signalo priėmimo stiprumo užtikrinimas

Kad „Wall Connector“ veiktų optimaliai, jus reikia prijungti prie vietinio „Wi-Fi“ tinklo. Siekdami užtikrinti geriausią signalo priėmimą, „Wall Connector“ nemontuokite priešingose betono, mūro, metalinių strypų ir kitų fizinių kliūčių, kurios blogintų „Wi-Fi“ signalo priėmimą, pusėse.

 PASTABA: Jei prie vietinio „Wi-Fi“ nurodytoje vietoje gali prisijungti mobilusis įrenginys, tai reiškia, kad tikriausiai galės prisijungti ir „Wall Connector“.





SVARBŪS MONTAVIMO ASPEKTAI

Laidų įvedimo galimybės



Įvesti laidus į „Wall Connector“ skirstomąją dėžutę galima keliais būdais. Pasirinkite vieną įvedimo kelią ir vadovaukitės atitinkamomis montavimo instrukcijomis.

1. Įvadas viršuje
2. Įvadai galinėje dalyje (kairėje arba dešinėje)
3. Įvadas apačioje



MONTAVIMO ETAPAI

1 ETAPAS. Elektros laidų ilgių nustatymas ir išdėstymas

Pirmiausia ištraukite laido perteklių, tada jį nukirpkite iki reikiamo ilgio. Naudodami laidų izoliacijos nuėmiklį tinkamai nukirpkite kiekvieną elektros laidą, atsižvelgdami į įvado vietą ir padėtį. Pritvirtinkite kabelių kanalą ir (arba) jungiamąsias detales ir nukreipkite kiekvieną elektros laidą į skirstomąją dėžutę taip, kad jis atsidurtų tinkamame gnybte.



PASTABA: Laidų izoliacijos spalvos gali skirtis priklausomai nuo rinkos.

Laidai įvedami iš viršaus

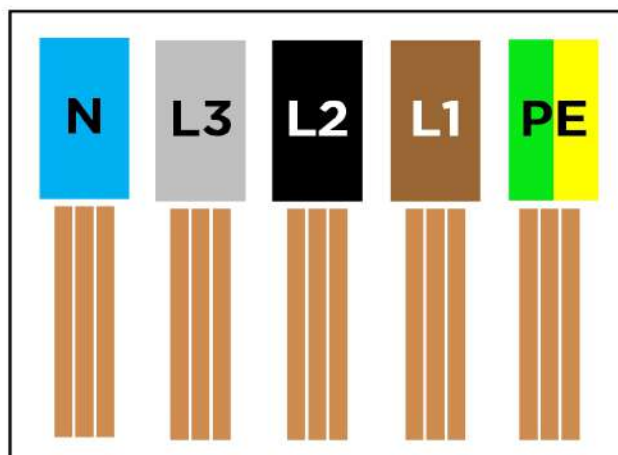
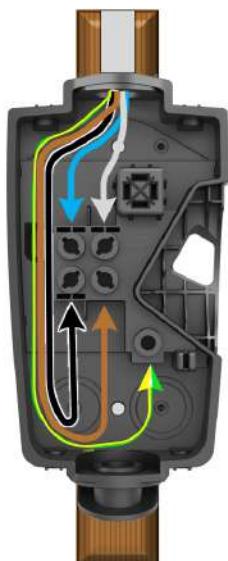
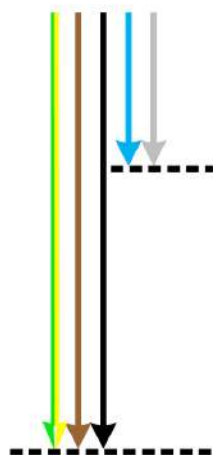

Nurodyti laidų ilgiai ir proporcijos neatitinka mastelio.

Apatiniam (1), galiniam kairiajam (2) arba galiniam dešiniajam (3) laidų įvadui

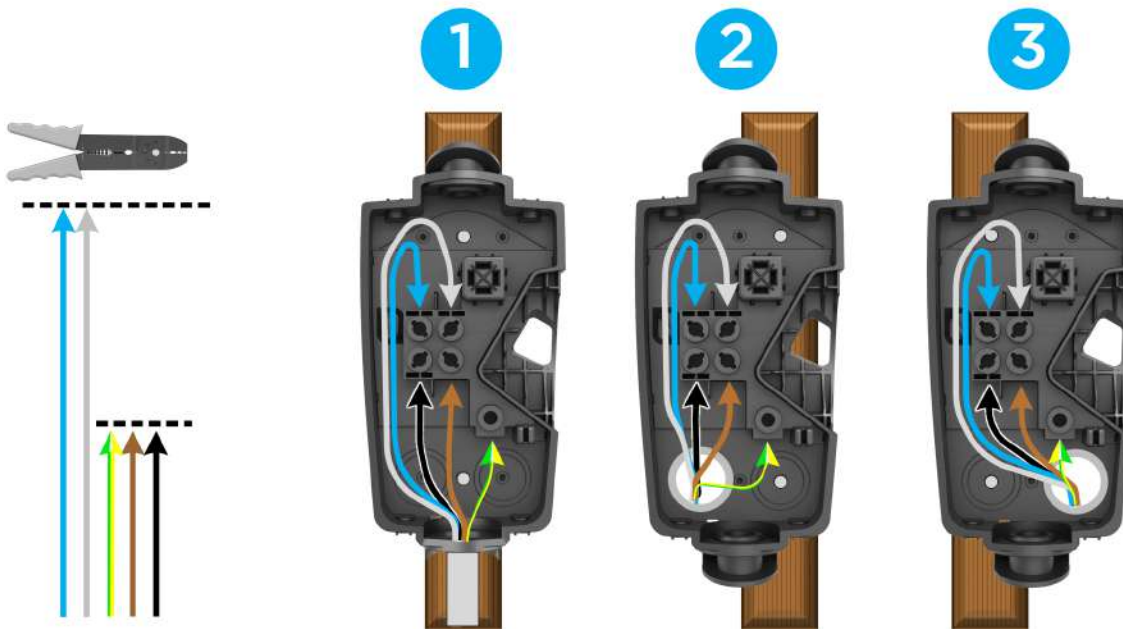

Nurodyti laidų ilgiai ir proporcijos neatitinka mastelio.

2, 3, 4 ETAPAI. Skirstomosios dėžutės paruošimas ir montavimas

Ši procedūra gali būti atliekama 4 skirtingais būdais, priklausomai nuo pasirinktų laidų įvado, tačiau bendra veiksmų tvarka visais atvejais yra tokia pati.

1. Skirstomojoje dėžutėje* išgręžkite 5 mm kiaurymes. Jei laidai prijungiami per galinį įvadą, naudokite pakopinį gražtą.
2. Naudodami kartoninį šabloną suplanuokite arba išgręžkite bandomąsias kiaurymes montavimo paviršiuje*. Daugeliui paviršių rekomenduojama išgręžti 2,5 mm bandomąją kiaurymę.



PASTABA: Jei montuojate ant betono, mūro ar panašių medžiagų, išgręžkite didesnes bandomąsias kiaurymes, į kurias būtų galima įstatyti 6 mm kaiščius.



PASTABA: Montuotojas gali reguliuoti bandomosios kiaurymės dydį pagal montavimo paviršių



PASTABA: Naudodami gulsčiuką įsitinkinkite, kad šablonas būtų visiškai lygus.

3. Pritvirtinkite skirstomąją dėžutę prie montavimo paviršiaus naudodami pridedamus sraigtus su integruota sandarinimo poveržle. Sraigto galvutė suderinama su kryžminiu atsuktuvo antgaliu Nr. 2 arba kvadratinio antgaliu Nr. 2. Pritvirtinkite kabelio kanalą ir (arba) jungiamąsias detales ir įveskite laidus*.



PASTABA: Montuotojas yra atsakingas už tai, kad būtų parinkti tinkami kabelių kanalai ir (arba) jungiamosios medžiagos.

*Tikslios vietos priklauso nuo pasirinkto laidų įvado



MONTAVIMO ETAPAI

Lentelė 4. Laidai įvedami iš viršaus

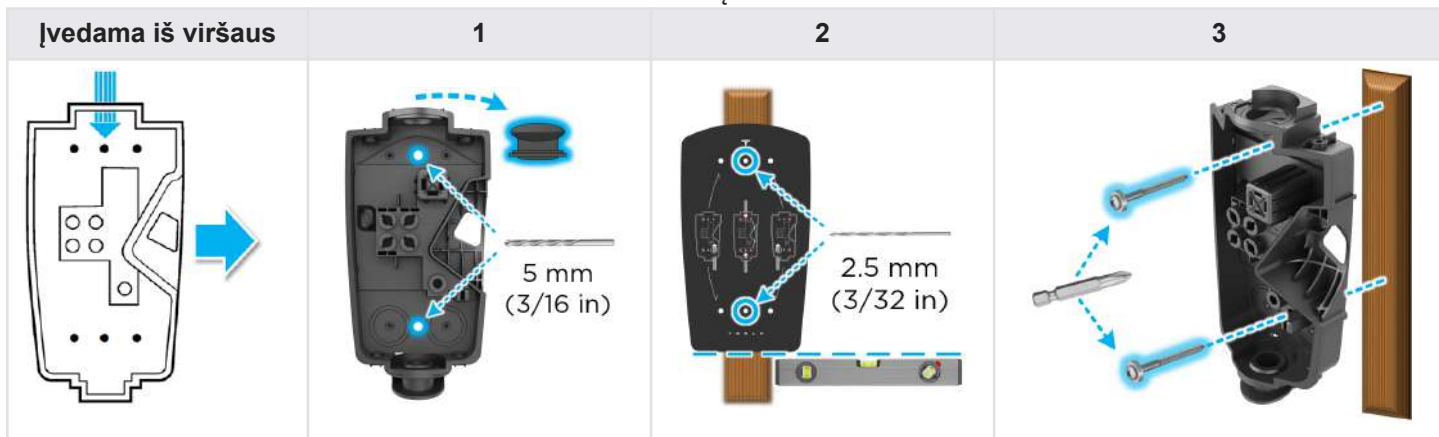

Lentelė 5. Laidai įvedami iš apačios

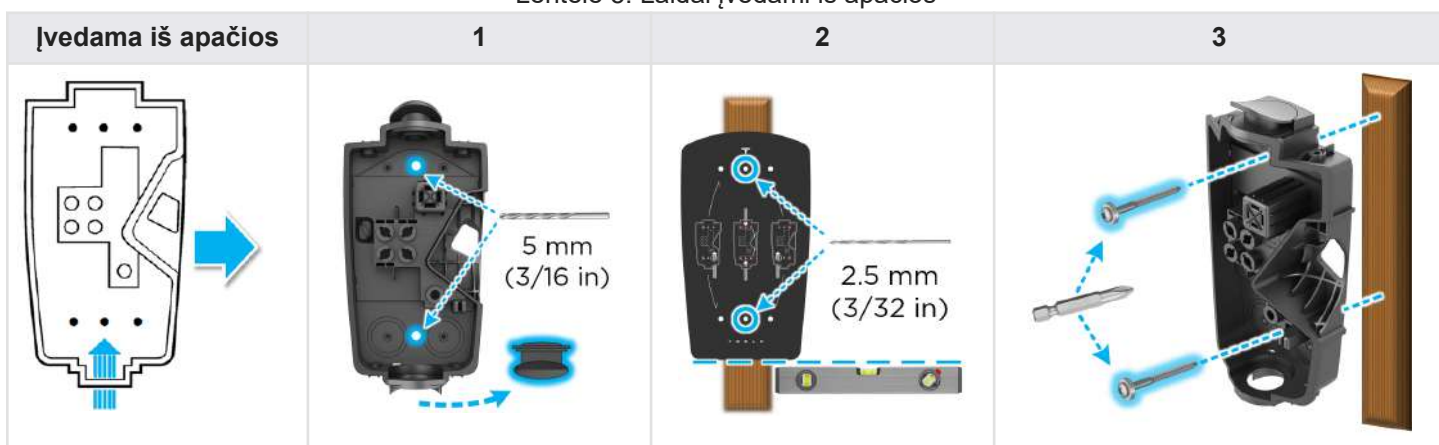

Lentelė 6. Laidai įvedami iš galo kairėje pusėje

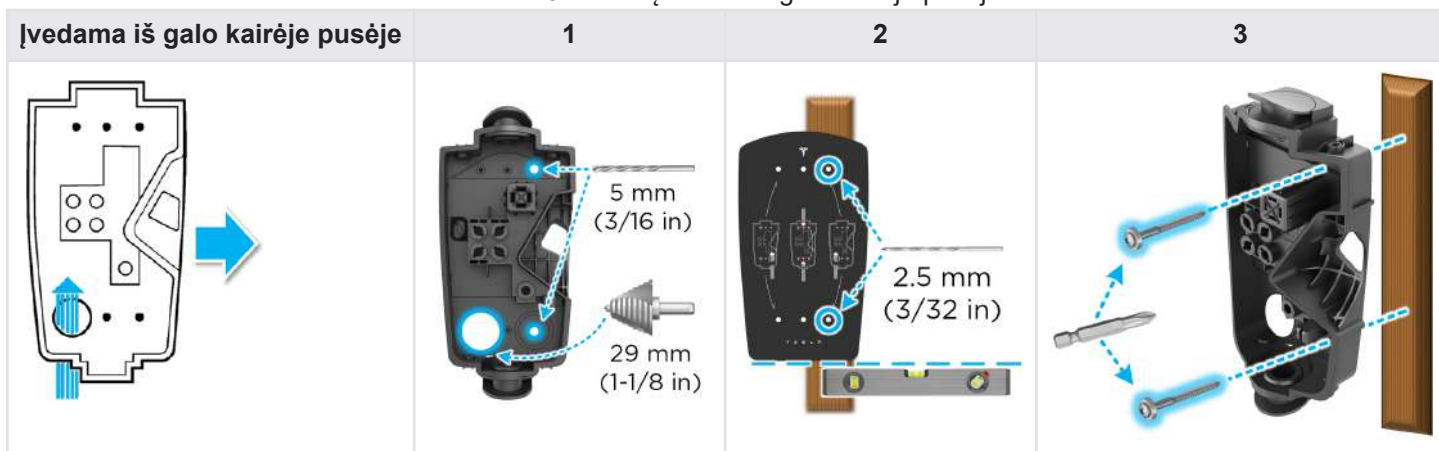



MONTAVIMO ETAPAI

Lentelė 7. Laidai įvedami iš galo dešinėje pusėje

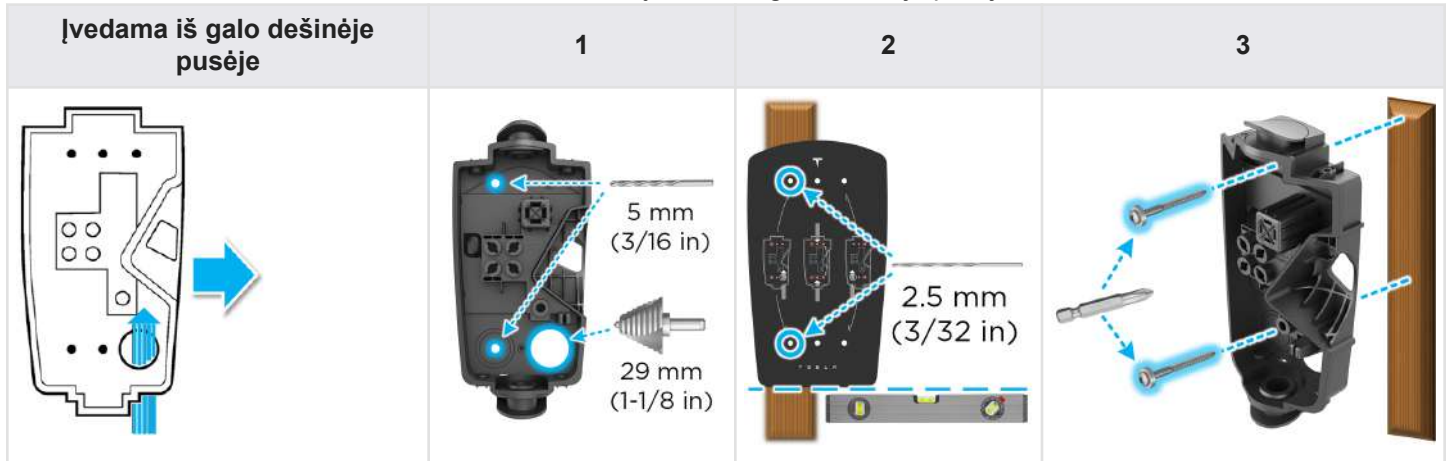

PERSPĖJIMAS: „Wall Connector“ yra IP 55 klasės ir jo nereikia sandarinti. Montuodami „Wall Connector“ nenaudokite jokių klijavimo, sandarinimo ar lipniųjų medžiagų. Kartu su sraigtais pateikiamos sandarinimo poveržlės, kurios užtikrina tinkamą sandarumą.

Montuotojas atsakingas už tai, kad būtų sumontuoti tinkami riebokšliai, sraigtai ir kabelių kanalai, skirti įeinančiam maitinimo šaltiniui prijungti prie „Wall Connector“ skirstomosios dėžutės. Viršutinio ir apatinio įvadų skersmuo yra 28 mm, kai išimtas sandarinimo kaištis. Jei reikia, apatinį įvadą galima praplėsti naudojant pakopinį grąžtą. Neplėskite viršutinio įvado.



5 ETAPAS. Laidų izoliacijos šalinimas ir tvirtinimas skirstomosios dėžutės gnybtuose

1. Naudodami laidų izoliacijos nuėmikį, nuo kiekvieno laido galų pašalinkite iki maždaug 12 mm izoliacijos.

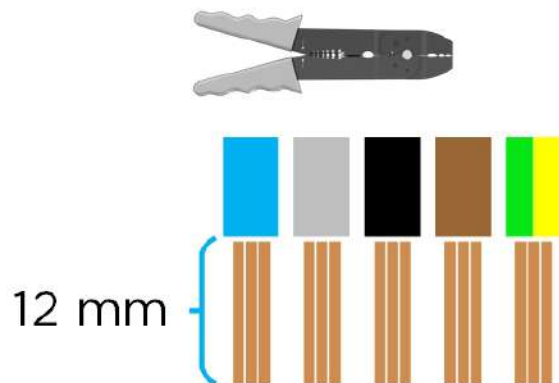

2. Kiekvieną laidą su pašalinta izoliacija įkiškite į atitinkamą gnybtą.



PASTABA: Jei naudojate mažesnius nei 4 mm² laidus, rinkitės tinkamo dydžio gnybtą, kad juos būtų galima saugiai sujungti.

3. Kiekvieną gnybtą priveržkite 5,6 Nm (50 lbf.in) sukimo momentu, naudodami pridedamą atsuktuvo antgalį. Laidus tvirtinimo dirželiais pritvirtinkite prie pagalbinės kilpos, esančios kairėje skirstomosios dėžutės pusėje.

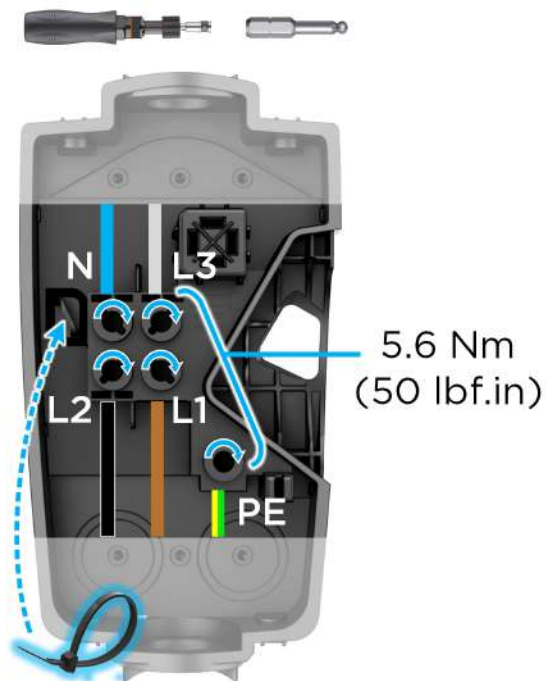



MONTAVIMO ETAPAI

4. Pritvirtinę dirželį, žirkėmis nukirpkite perteklinę dirželio dalį. Prieš pereidami prie kito etapo įsitikinkite, kad virš gnybtų bloko varžtų nėra laidų ar kitų kliūčių.



6 ETAPAS. Pagrindinio bloko tvirtinimas prie skirstomosios dėžutės

1. Pritvirtinkite pagrindinį bloką prie skirstomosios dėžutės.



2. Pritvirtinkite pagrindinį bloką prie skirstomosios dėžutės naudodami 4 pridedamus sraigtus ir pridedamą atsuktuvo antgalį. Rankiniu būdu priveržkite sraigtus naudodami atsuktuvą.







PERDAVIMO EKSPLOATUOTI TVARKA

„Wall Connector“ procesas leidžia lengvai konfigūruoti jungtuvo parametrus, „Wi-Fi“ ryšį ir grupinio energijos valdymo parinktis.

Prie „Wall Connector“ pridedamas Sparčiojo paleidimo vadovas, kuriame yra QR kodas, naudojamas prisijungti prie „Wall Connector“ ir atlikti įrenginio sąranką.

 **PASTABA:** Neišmeskite Sparčiojo paleidimo vadovo, nes QR kodo gali prireikti ateityje! Jei Sparčiojo paleidimo vadovo nėra, SSID ir slaptažodį galite rasti įrenginio viduje. Norėdami pasiekti QR kodą, nuimkite priekinį skydelį ir nuskaitykite jame esantį QR kodą.

 **PERSPĖJIMAS:** Įrenginio paleidimo procesą pradėkite tik įjungę „Wall Connector“ maitinimą. Kai priekinis skydelis atjungtas nuo pagrindinio bloko, neprijunkite jokios apkrovos.

1. Naudodami išmaniojo telefono kamerą nuskaitykite Sparčiojo paleidimo vadove pateiktą etiketę su QR kodu.



- Jei programėlė „Tesla One“ dar neįdiegta, įdiekite ją vykdydami nurodymus.
- Jei programėlė „Tesla One“ jau įdiegta, įsitikinkite, kad ji atnaujinta į **10.8 arba naujesnę versiją** (norėdami sužinoti, ar yra pasiekiamų naujinių, pasirinkite **Daugiau**, tada pasirinkite **Nustatymai**, tada –programėlės versiją).

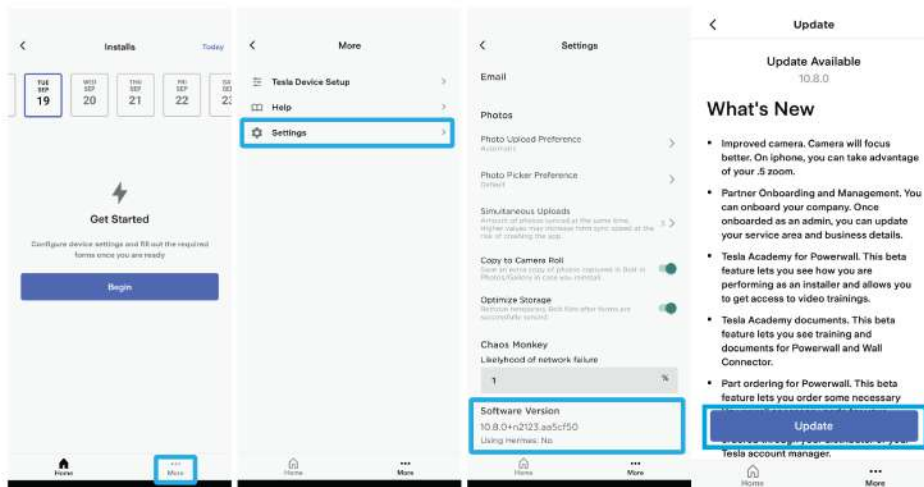



PERDAVIMO EKSPLOATuoti TVARKA



PASTABA: „Tesla One“ kiekvieną savaitę įgauna naujų funkcijų, todėl dažnai atnaujinkite! Programėlė turėtų būti atnaujinama automatiškai, tačiau geriausia būtų tikrinti, ar nėra naujų naujinių, o jiems pasirodžius atnaujinti rankiniu būdu.

2. Prisijunkite prie „Tesla One“, naudodami „Tesla“ partnerio portalo paskyrą, arba sukurkite naują paskyrą, pasirinkdami **Sukurti paskyrą**.



PASTABA: „Apple“ naudotojai gali būti paraginti leisti „Tesla One“ surasti vietiniame tinkle esančius įrenginius ir prisijungti prie jų. Pasirinkite **Leisti** arba **Gerai**, nes to reikia norint prisijungti prie Wall Connector (sieninio įkroviklio) „Wi-Fi“ tinklo. Jei raginimas nerodomas automatiškai, leidimą galite suteikti pasirinkę Nustatymai > Programėlės > „Tesla One“ > Vietinis tinklas.



PASTABA: „Android“ naudotojų gali būti paprašyta leisti nustatyti buvimo vietą. Galima pasirinkti **Leisti visą laiką** arba **Leisti tik naudojantis programėle**, nes to reikia, kad „Tesla One“ rastų įrenginius ir prie jų prisijungtų. Jei raginimas nerodomas automatiškai, leidimą galite suteikti pasirinkę Nustatymai > Programėlės > „Tesla One“ > Vieta.

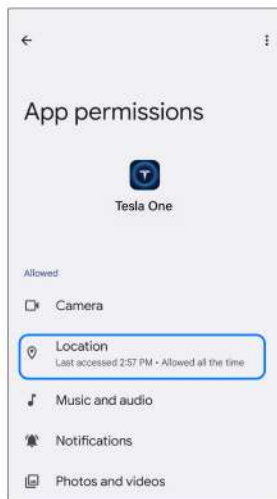

3. Pasirinkite „Tesla“ įrenginio sąranka, tada – **Pradėti**.



PERDAVIMO EKSPLOATuoti TVARKA

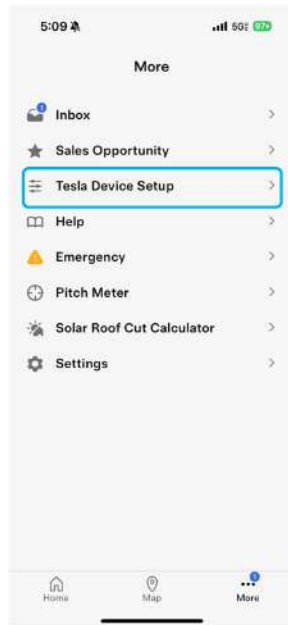

4. Pasirinkite **Nuskaityti QR kodą**, tada naudodami išmaniojo telefono kamerą dar kartą nuskaitykite Sparčiojo paleidimo vadove pateiktą QR kodą.

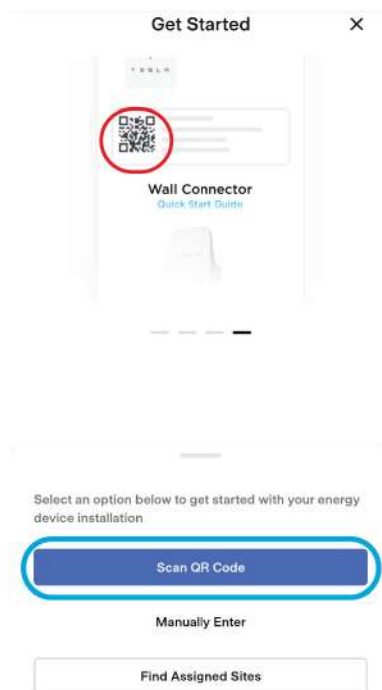

5. Paspauskite ir 5 sekundes palaikykite ant įkrovimo rankenos esantį mygtuką. Palaukite, kol ims mirksėti žalias LED indikatorius, tada pasirinkite **Prisijungti**.



PERDAVIMO EKSPLOATUOTI TVARKA



Įrenginio sąranka

1. Pasirinkite **Įdiegimo nustatymai**.

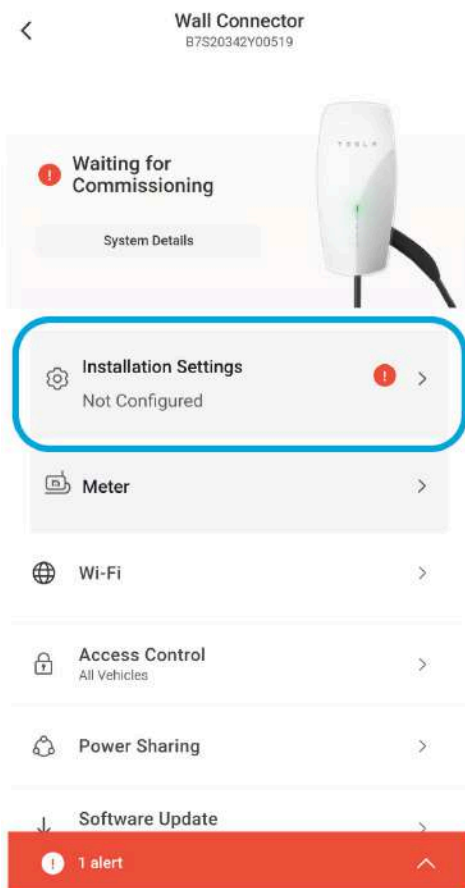

2. Pasirinkite atitinkamą **šalį**. Tada pasirinkite **jungtuvo srovės stiprį (A)**.



PERDAVIMO EKSPLOATUOTI TVARKA

< Installation Settings

Country
Select ▾

Breaker Size (A)
60 ▾

< Installation Settings

Country
United States ▾

Breaker Size
60A ▾

- 15A
- 20A
- 30A
- 40A
- 50A
- 60A ▾

BACK

BACK

3. Pasirinkite „**Wi-Fi**“, jei norite prijungti „Wall Connector“ prie namų savininko tinklo. „Wall Connector“ prie tinklo galima prijungti rankiniu būdu arba pasirinkus vieną iš pasiekiamų tinklų.



PERDAVIMO EKSPLOATUOTI TVARKA

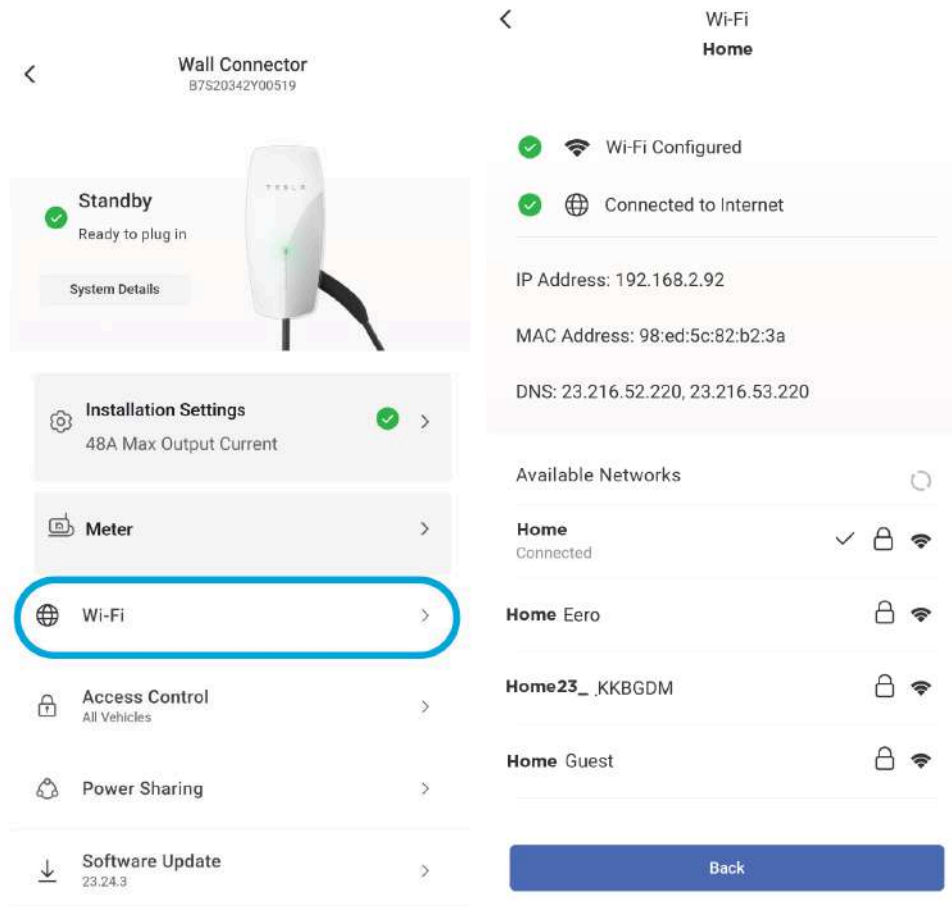

Užmezgus ryšį, Wall Connector (sieniniame įkroviklyje) bus rodoma, kad jis prisijungęs prie „Wi-Fi“.

 PASTABA: „Wall Connector“ suderinamas tik su 2,4 GHz tinklais.

Patikrinkite „Wi-Fi“ signalo stiprumą, kad įsitikintumėte, jog „Wall Connector“ „Wi-Fi“ signalas yra pakankamas. „Tesla“ pridėjo naują ekraną, kuriame galima patikrinti ryšio stiprumą. Spustelėkite „Tesla One“ skirtuką „Wi-Fi“. Patikrinkite signalo stiprumą ir praneškite šį skaičių, atitinkantį „Wall Connector“ stotelės numerį.

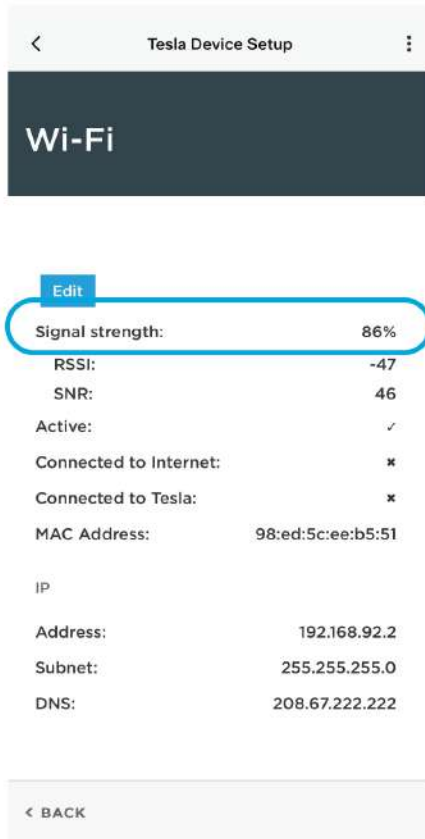

Svarbi informacija: Signalo stiprumas dabar yra būtinas kiekvieno JCO laukas.

Programinės įrangos naujinimai

1. Pasirinkite **Programinės įrangos naujinimas**, kad įsitikintumėte, jog įdiegta naujausia programinė įranga.
2. Jei yra programinės įrangos naujinių, pasirinkite **Naujinti**.



PERDAVIMO EKSPLOATUOTI TVARKA

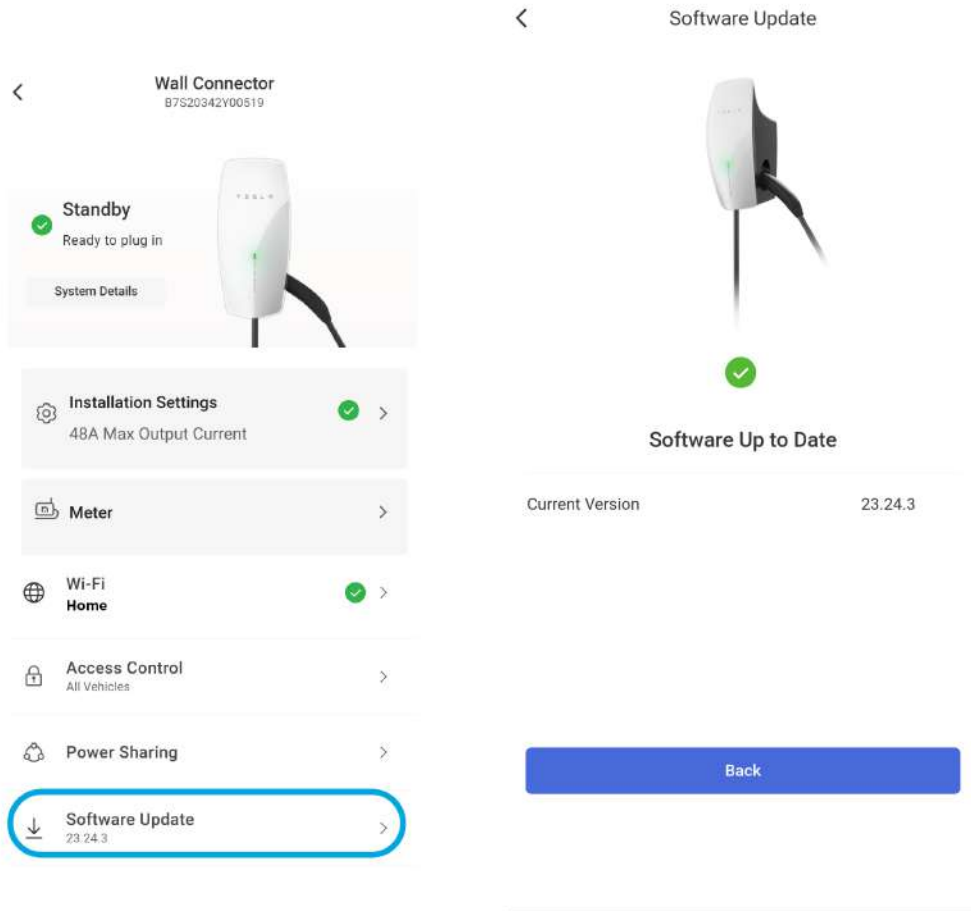

Registracijos užbaigimas

Montuotojo registracija

Montuotojo registracija yra svarbus žingsnis siekiant stebėti montavimo kokybę, be to, ji leidžia montuotojui (ir partneriui (-iams), jei taikoma) matyti objektą „Powerhub“ sistemoje.

 PASTABA: Objektas „Powerhub“ sistemoje sukuriama tik **baigus** vartotojo registraciją. Montuotojo registracija leidžia montavimą atliekančiai įmonei matyti objektą „Powerhub“ sistemoje, tačiau, kad objektas egzistotų „Powerhub“ sistemoje, turi būti baigta vartotojo registracija.

 PASTABA: Baigus montuotojo registraciją, jos negalima pakeisti Tesla One ir ją turi atnaujinti montavimo palaikymo komanda.

Norėdami užbaigti montuotojo registraciją, atlikite toliau nurodytus veiksmus.

1. Pasirinkite **Registracija > Montuotojo informacija** ir įveskite savo kontaktinę informaciją.



PERDAVIMO EKSPLOATuoti TVARKA

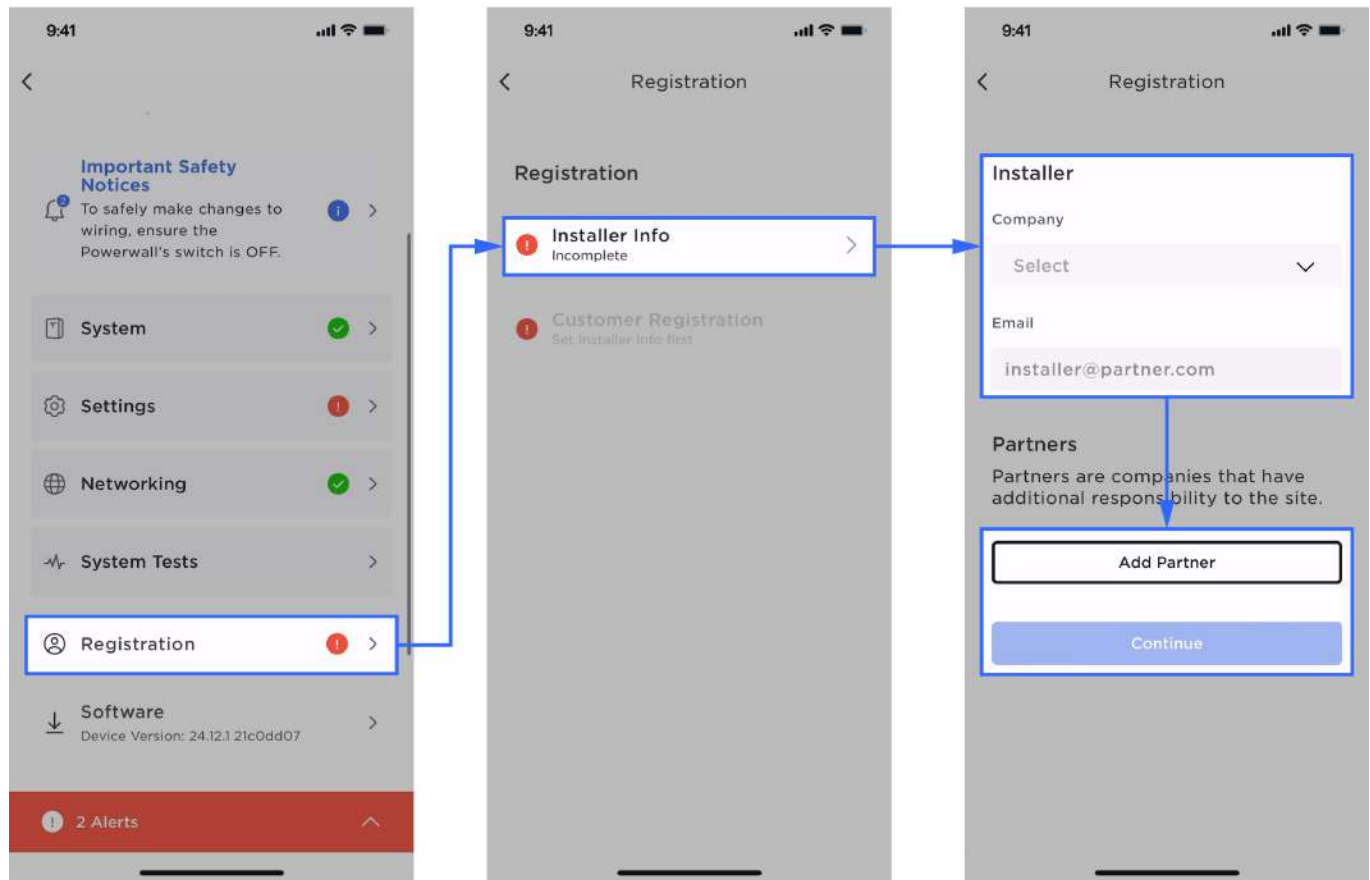

- a. Lauke **Įmonės pavadinimas** patikrinkite, ar automatiškai įvestas montavimą atliekančios įmonės pavadinimas. Jei įmonės pavadinimo nėra arba jis neteisingas, suraskite savo įmonę ir ją pasirinkite.



PASTABA:

- **Įmonės pavadinimas** – tai laukas, susiejantis partnerį su objektu, t. y. tai laukas, leidžiantis įmonei matyti objektą „Powerhub“ sistemoje.
- Jei nesate „Tesla“ sertifikuotas montuotojas, įmonės pavadinimo lauke pasirinkite **Nežinoma** ir, jei taikoma, rankiniu būdu įveskite savo įmonės pavadinimą.

- b. Lauke **El. paštas** palikite montavimą atliekančio montuotojo el. pašto adresą. Šis el. pašto adresas naudojamas „Tesla Academy“ mokymams užbaigti ir „Pro Score“ stebėti Tesla One.

2. Norėdami pridėti partnerio montuotojo įmonę, atlikite toliau nurodytus veiksmus.

- a. Pasirinkite **Pridėti partnerį** ir suraskite partnerio pavadinimą, kad jį pasirinktumėte.



PERDAVIMO EKSPLOATUOTI TVARKA

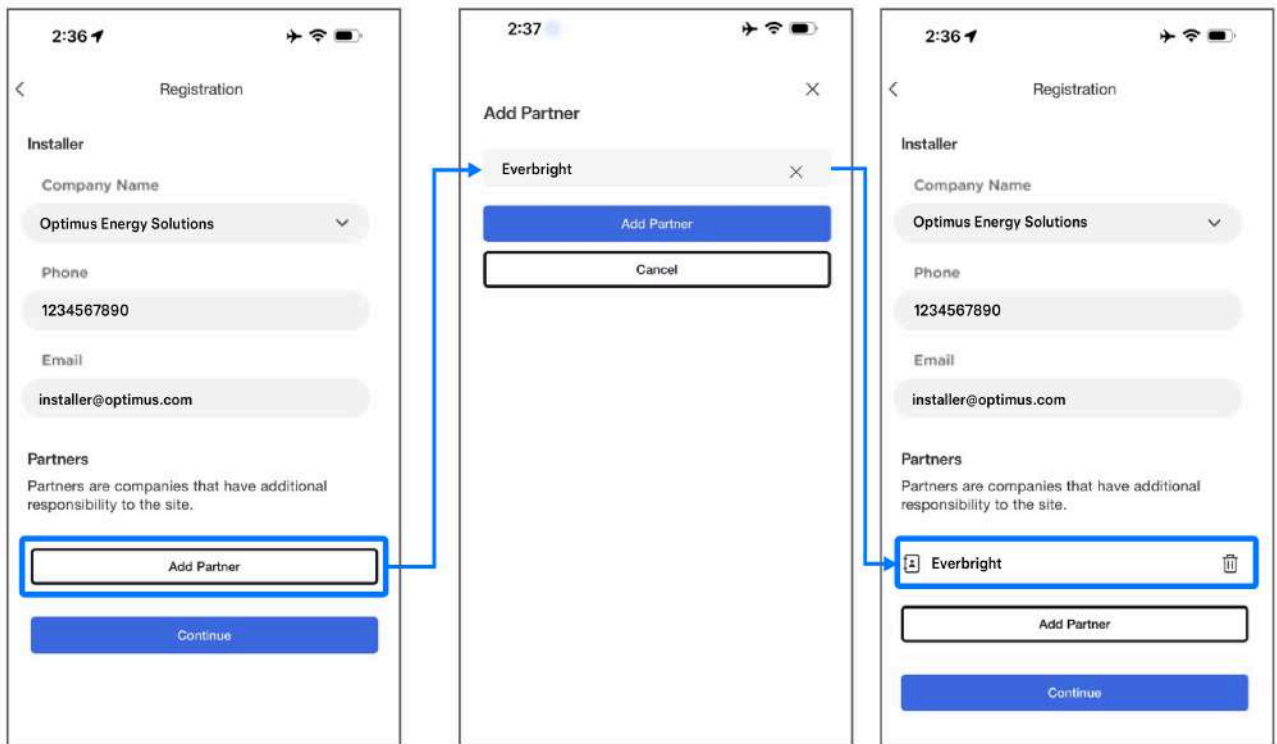

b. Jei reikia, pakartokite šį veiksma (galima pridėti iki dviejų partnerių įmonių).

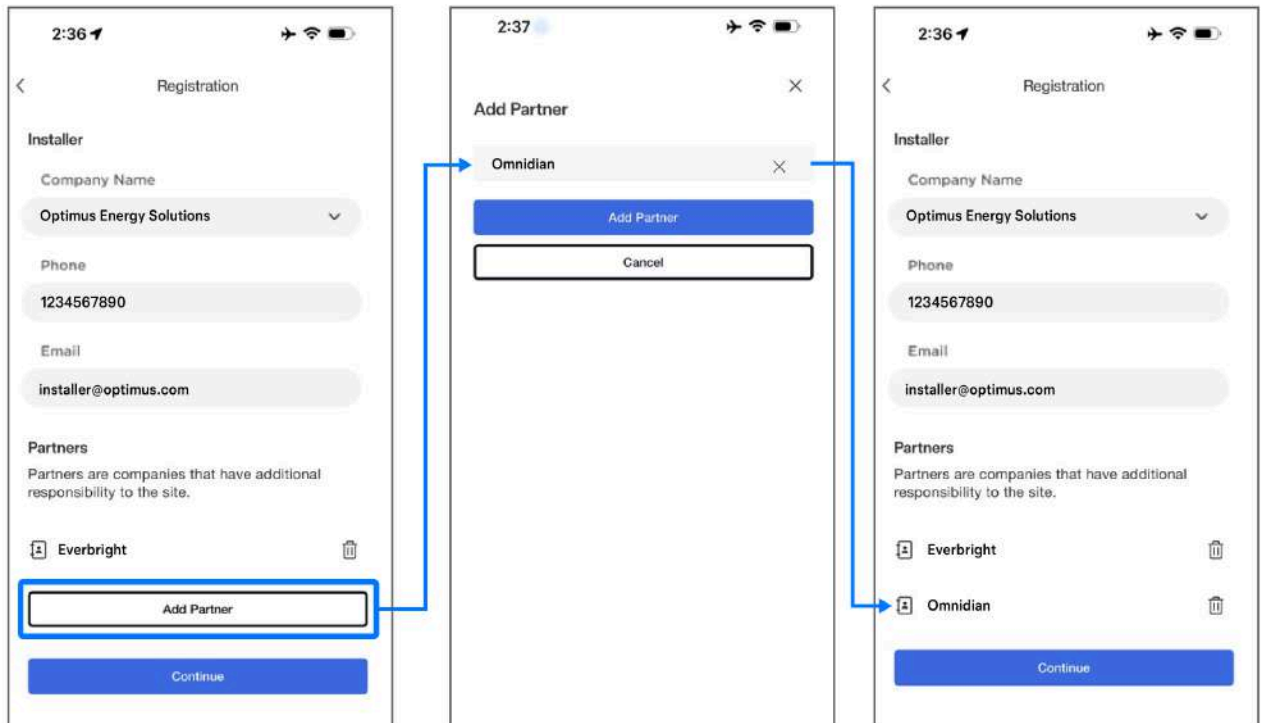

PASTABA: Ši savybė leidžia kitai įmonei ar subjektui pasiekti objektą „Powerhub“ sistemoje. Pavyzdžiui, jei kita įmonė atlieka montavimą, pardavė sistema, jai priklauso sistema arba ji platina techninę įrangą regione, tokiu būdu jai gali būti suteikta prieiga prie objekto „Powerhub“ sistemoje.



PERDAVIMO EKSPLOATuoti TVARKA



PASTABA: Jei atliekant įrenginio sąranką objektas nėra bendrinamas su partnerių įmonėmis, jį galima bendrinti naudojant „Powerhub“. Instrukcijų, kaip bendrinti objektą su partneriais, ieškokite [„Residential Powerhub“ naudotojo vadovo skyriuje „Objekto bendrinimas“](#).

3. Pasirinkite **Tęsti**, kad pereitumėte prie vartotojo registracijos.

Objekto matomumas „Powerhub“ sistemoje

„Tesla“ įrenginiai rodomi „Powerhub“ parko stebėjimo portale, kai baigiama vartotojo registracija ir jei perduodant eksploatuoti buvo įvestas *įmonės pavadinimas*, kaip nurodyta pirmiau.

Jei objektas nematomas „Powerhub“ sistemoje, atlikite toliau nurodytus veiksmus.

1. Įsitikinkite, kad objektas buvo užregistruotas, t. y. kad vartotojas gali jį matyti savo „Tesla“ programėlėje.
2. Susisiekite su sistemą įdiegusia įmone (arba partnerių įmone, turinčia objekto bendrinimo galimybę) ir paprašykite bendrinti objektą „Powerhub“ sistemoje. Daugiau informacijos rasite [„Residential Powerhub“ naudotojo vadovo skyriuje „Objekto bendrinimas“](#).



Vartotojo registracija

Vartotojo registracija leidžia vartotojui matyti savo sistemą „Tesla“ programėlėje, o užsiregistravus aktyvuojama įrenginio garantija.

„Tesla“ siūlo du vartotojo registracijos būdus.

- **1 pasirinkamas variantas (montuotojo atliekama registracija, pageidautina).**
 1. Pasirinkite **Įvesti vartotojo informaciją**.
 2. Įveskite vartotojo el. pašto adresą, tada pasirinkite mygtuką **Kitas**.
 3. Užpildykite registracijos formą.

 **PASTABA:** Per registraciją įvestas vartotojo el. pašto adresas yra saitas tarp įrenginio ir vartotojo „Tesla“ paskyros. **Įsitikinkite, kad el. pašto adresas įvestas teisingai ir yra tas pats, kurį vartotojas naudoja savo „Tesla“ paskyrai.**

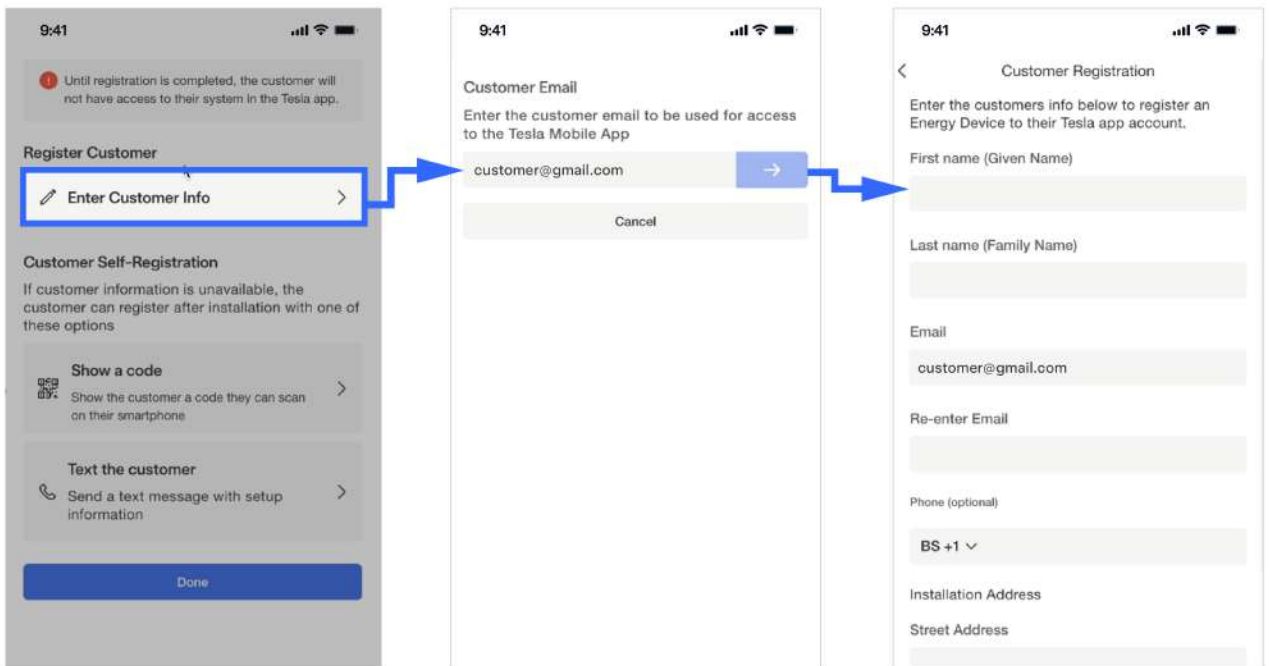

- **2 pasirinkamas variantas (vartotojo atliekama registracija).** Jei vartotojas yra šalia, pasirinkite **Rodyti kodą** arba **Siųsti SMS vartotojui**, kad vartotojas galėtų įvesti savo informaciją. Abu šie metodai atidaro „Tesla“ programėlės puslapį *Pridėti įrenginių*; vartotojas taip pat gali rankiniu būdu pereiti į skiltį *Pridėti įrenginių*.



PERDAVIMO EKSPLOATuoti TVARKA

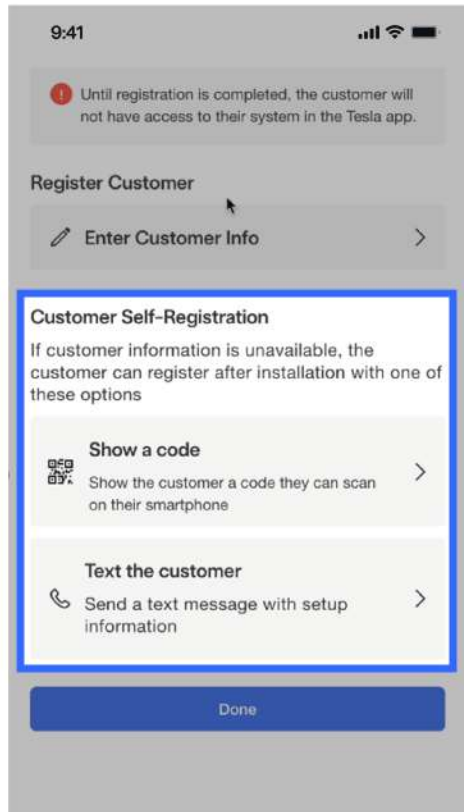

PASTABA: Jei vartotojo registracija nebus baigta, vartotojas neturės prieigos prie sistemos mobiliojoje programėlėje. Užtikrinkite, kad vartotojo registracija būtų baigta!

Kelių įrenginių vartotojo registracija

Kiekvienas „Wall Connector“ yra atskiras, o tai reiškia, kad kiekvieną reikia paleisti ir užregistruoti atskirai. Neįregistravus **visų** įrenginių, jie nebus matomi „Powerhub“ sistemoje, taip pat nebus matomi kliento programėlėje ir nebus aktyvuotos garantijos.

Jei vartotojas turi kelis „Tesla“ įrenginius („Wall Connector“ ir (arba) „Powerwall“), visi įrenginiai gali būti registruojami tame pačiame objekte, kad juos būtų paprasčiau peržiūrėti „Powerhub“ sistemoje (montuotojui) ir „Tesla“ programėlėje (vartotojui).



PASTABA:

- Šią savybę galima naudoti šiais montavimo atvejais:
 - pridedant kelis „Wall Connector“ įrenginius viename objekte;
 - pridedant „Wall Connector“ prie „Powerwall“ objekto (arba atvirkščiai).
- Sudėtingais išskirtiniais atvejais „Tesla“ pagalbos personalas išlieka pasiekiamas, kad ištaisytų registracijos problemas, pasibaigus registracijos procesui.

Kelių įrenginių registravimo viename objekte pasirenkami variantai.

- **1 pasirenkamas variantas (įrenginius registruoja montuotojas, pageidautina).**

1. Užregistruokite vieną iš įrenginių.
2. Kiekvienam paskesniame įrenginiui:
 - a. prisijunkite prie įrenginio „Tesla One“ programėlėje ir registracijos etape įveskite vartotojo el. pašto adresą.



PERDAVIMO EKSPLOATuoti TVARKA

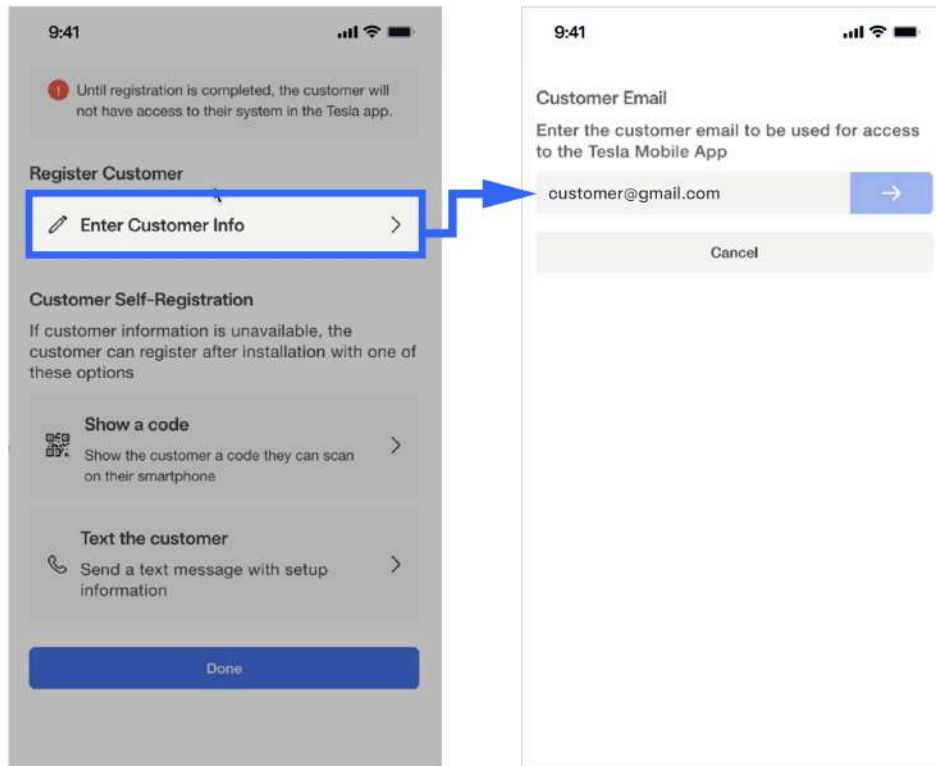

- b. Jei pirmąjį įrenginį per pastarąsias 24 valandas užregistravo tas pats montuotojas (naudodamas tą patį mobilųjį įrenginį), pasirodys parinktis **Pridėti prie naujausio objekto** su vartotojo registracijos informacija. Pasirinkite šią parinktį.

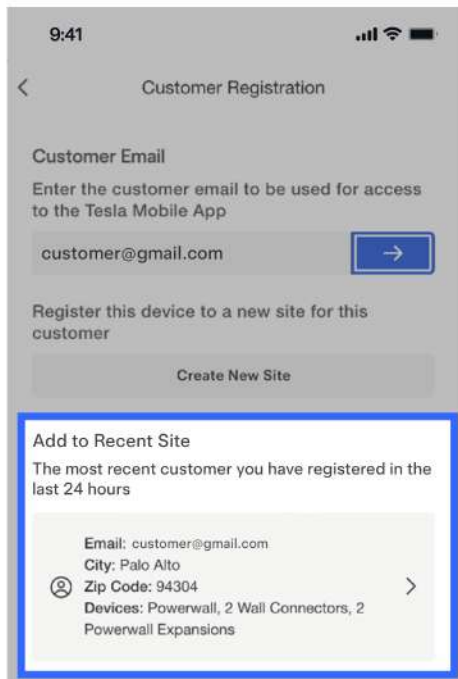

- c. Jei parinktį **Pridėti prie naujausio objekto** nėra, pasirinkite mygtuką **Kitas**.
d. Pasirinkite esamą objektą.



PASTABA: Bus rodomi esami objektai, priklausantys tam pačiam vartotojo el. pašto adresui ir montuotojo „Powerhub“ egzemplioriui.



PERDAVIMO EKSPLOATuoti TVARKA

e. Pasirinkite **Registruoti**.

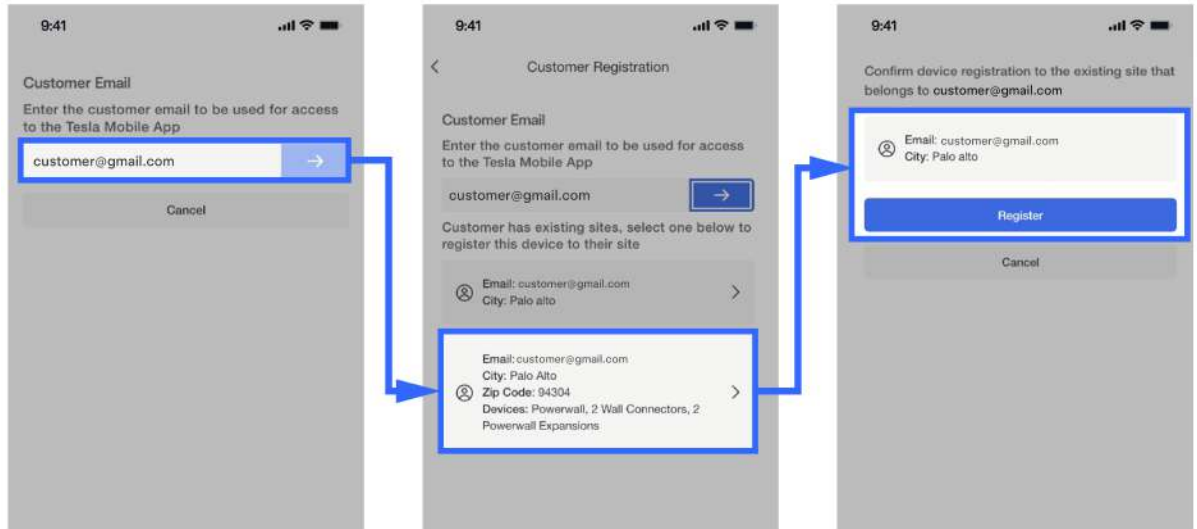

- **2 pasirinkamas variantas (įrenginius registruoja vartotojas).** Vartotojai gali registruoti papildomus įrenginius savo esamoje paskyroje, naudodami „Tesla“ programėlės puslapį *Pridėti įrenginį*.

Jei dėl kokių nors priežasčių kuri nors iš šių parinkčių nepavyksta, pateikite [energijos paslaugų portalo \(ESP\) užklausą](#) naudodami savo [partnerių portalo](#) prisijungimo duomenis, kad papildomi įrenginiai būtų užregistruoti rankiniu būdu. Pateikite šią informaciją:

1. vartotojo vardą ir pavardę;
2. vartotojo adresą;
3. vartotojo el. pašto adresą (susietą su vartotojo „Tesla“ paskyra, atitinkantį montuotojo įvestą adresą);
4. jau registruotos įrangos DIN (įrenginio identifikavimo numerį): dalies numerį ir serijos numerį;
5. papildomus DIN, kuriuos reikia užregistruoti ir pridėti prie esamo objekto.

Įspėjimų sprendimas

Jei yra kokių nors įspėjimų, puslapio apačioje parodomas įspėjimų langas, kuriame montuotojas gali spręsti svarbius klausimus. Įspėjimų lange rodomos kritinės klaidos, dėl kurių montuotojas turi imtis veiksmų.

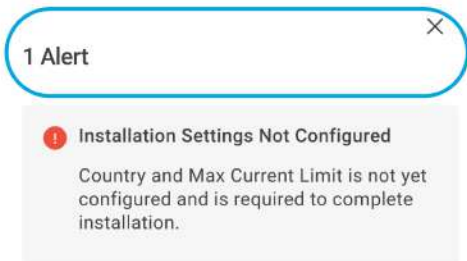
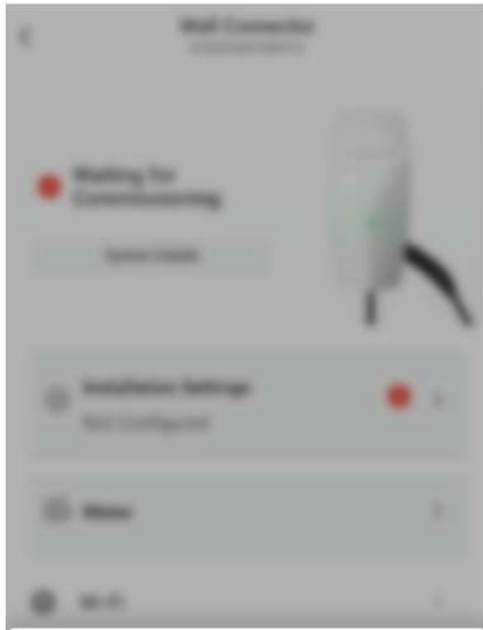

Įspėjimų tipai

Kai kurie įspėjimai skirti paaiškinti sistemos veikimą:

- Programinės įrangos naujinimas

Kai kurie įspėjimai naudojami norint nurodyti problemą, kurią montuotojas turi išspręsti:

- Nesukonfigūruoti diegimo nustatymai



Įspėjimų piktogramos

Piktograma	Pavadinimas	Apibūdinimas
	Procesas	Sistema vykdo procesą. Palaukite, kol jis bus baigtas
	Atlikta sėkmingai	Ši užduotis sėkmingai įvykdyta
	Įspėjimas	Galbūt kilo problema, montuotojas turėtų peržiūrėti
	Klaida	Kilo problema, dėl kurios sistema negalės veikti. Montuotojas turi imtis veiksmų

Sistemos informacija

- Norėdami gauti daugiau informacijos apie „Wall Connector“ sistemą, pasirinkite **Sistemos informacija**.

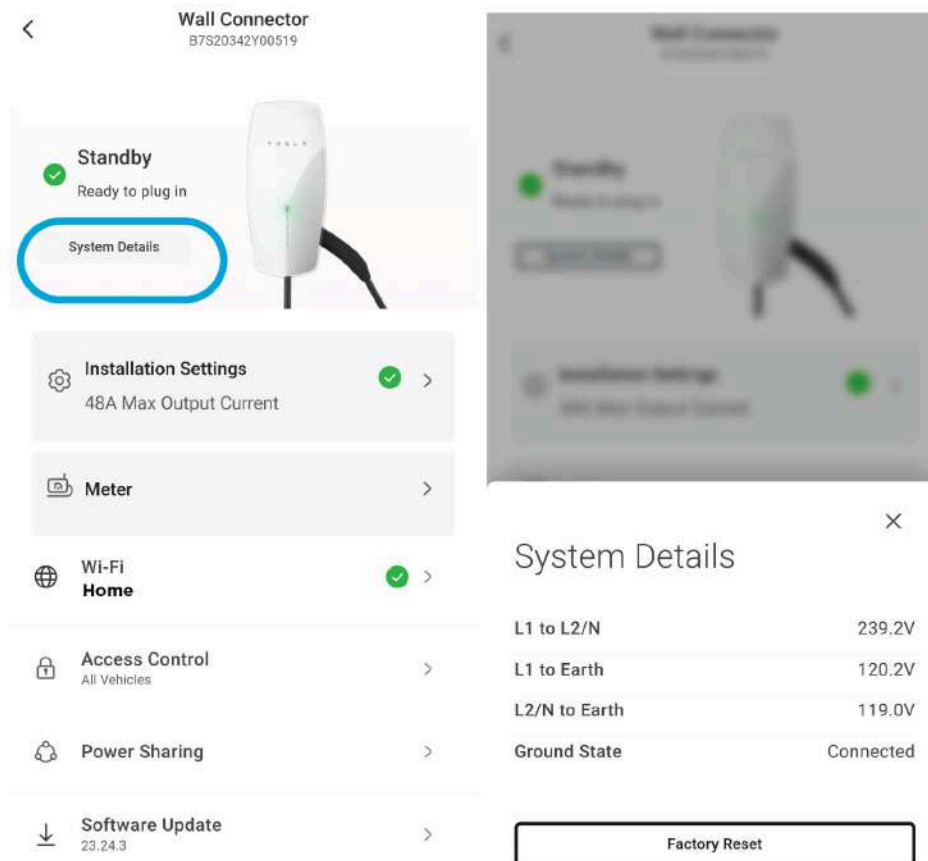

Pasirinktina: Prieigos valdymas

- Pasirinkite **Prieigos valdymas**, jei norite sukongigūruoti, kokiems konkrečioms automobiliams leidžiama naudoti „Wall Connector“.



PERDAVIMO EKSPLOATUOTI TVARKA

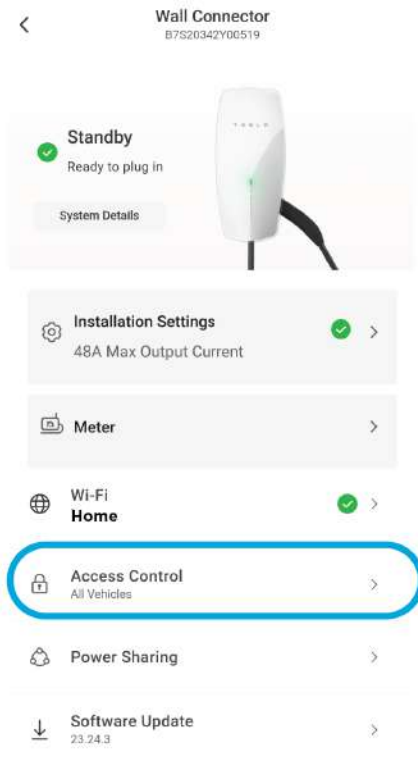

2. *Prieigos valdymo* meniu pasirinkite kliento nustatytą prieigos valdymo lygį:

- **Visi automobiliai:** numatytoji parinktis, naudojant šį „Wall Connector“ galima įkrauti bet kurį automobilį.
- **Tik „Tesla“:** naudojant šį „Wall Connector“ galima įkrauti bet kurį „Tesla“ automobilį.
- **Tik patvirtinti „Tesla“:** naudojant šį „Wall Connector“ galima įkrauti tik įrenginio sąrankoje arba „Tesla“ programėlėje sukonfigūruotus „Tesla“ automobilius.
- **Suderinamumo režimas.** Ši parinktis padaro „Wall Connector“ suderinamą su senesnės kartos automobiliais. Naudokite jį tik tuo atveju, jei kyla „Wall Connector“ ir jūsų elektromobilio gedimų. Atkreipkite dėmesį, kad naudodami šį režimą prarasite kai kurias programinės įrangos funkcijas.

3. Jei konfigūruojate parinktį Tik patvirtinti „Tesla“, norėdami leisti įkrauti naujus automobilius, pasirinkite **Pridėti**. Įveskite automobilio (-ių), kuriam (-iems) klientas norėtų suteikti leidimą, VIN kodą (-us). Klientas taip pat gali įtraukti automobilius „Tesla“ programėlėje.



< Access Control

Access Control

Authorized Teslas Only

Select from recently charged

Select

Enter Manually

Enter VIN

Name (Optional)

Add

Authorized Vehicles

None

BACK

Pasirinktina: dinaminis energijos valdymas

Dinaminis energijos valdymas leidžia „Wall Connector“ dinamiškai reguliuoti elektromobilių įkrovimo galią pagal skydelyje rodomus tiesioginius bendrosios apkrovos rodmenis. Skydelio srovei tiesiogiai STEBĖTI sumontuotas energijos skaitiklis. Kai skydelio apkrova sumažėja, „Wall Connector“ gali padidinti įkrovimo srovę iki montuotojo nustatytos ribos.

 PASTABA: Kaip aprašyta „[Wall Connector“ taikomoji pastaba dėl dinaminio energijos valdymo](#)“, „Wall Connector“ turėtų būti montuojamas su 40 A grandinės išjungikliu, kad būtų užtikrinta didžiausia išėjimo galia; jei elektros skydelyje nėra pakankamai vietos rekomenduojamo dydžio grandinės išjungikliui, galima sumontuoti mažesnį grandinės išjungiklį su mažesnės srovės konfigūracija (daugiau informacijos žr. taikomojoje pastaboje).

1. Prijungus nuotolinį energijos skaitiklį, jis bus aptiktas automatiškai. Pasirinkite parinktį **Skaitiklis**, kad sukonfigūruotumėte srovės transformatorius ir nustatytumėte maksimalią ribą laidininkui.



PERDAVIMO EKSPLOATUOTI TVARKA

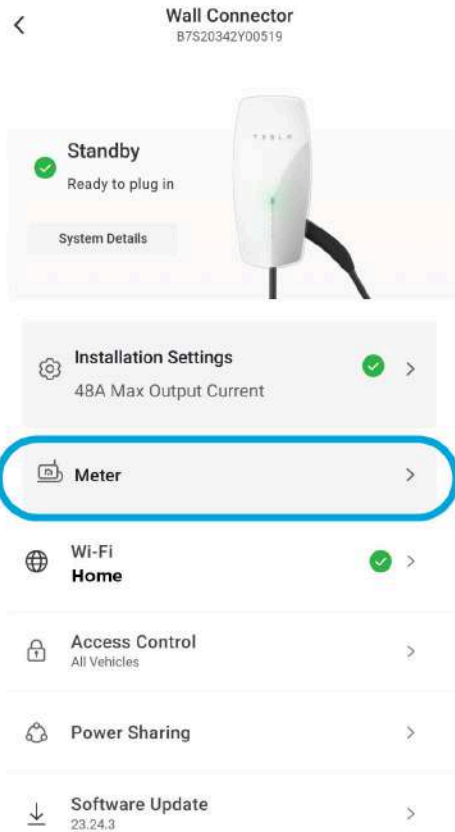

PASTABA: Nuotolinis energijos skaitiklis turi keturis srovės transformatoriaus prievadus, pažymėtus:

- 1 srovės transformatorius: L1
- 2 srovės transformatorius: L2
- 3 srovės transformatorius: L3
- 4 srovės transformatorius: L1

2. Norėdami sukonfigūruoti srovės transformatorius, pasirinkite „Neurio“ skaitiklį.
3. Kiekvienam prijungtam srovės transformatoriui pasirinkite srovės transformatorių ir nustatykite **vieta** į **laidininką**.



PERDAVIMO EKSPLOATUOTI TVARKA

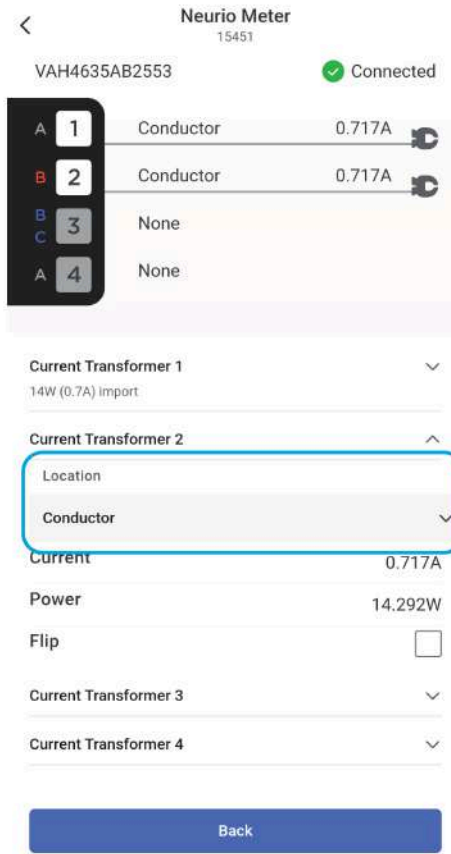
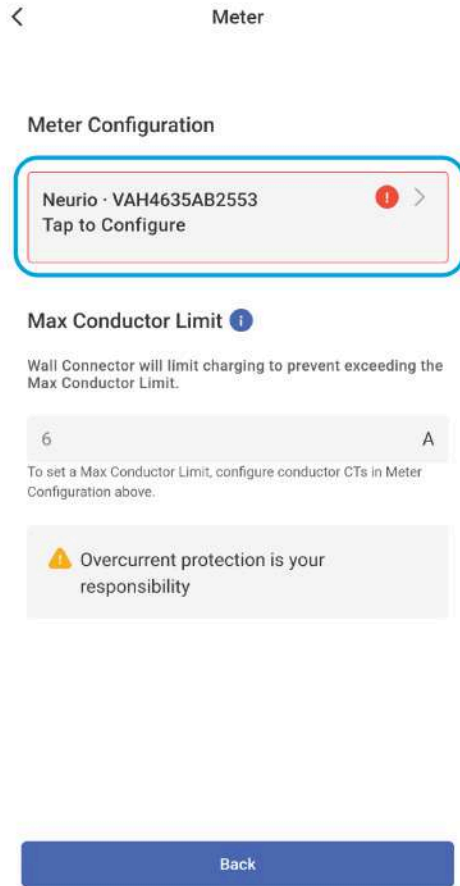

4. **Skaitiklio** ekrane nustatykite **maksimalią ribą laidininkui** Ši vertė turėtų būti 80 % elektros skydo vardinės ribinės vertės.



PERDAVIMO EKSPLOATUOTI TVARKA

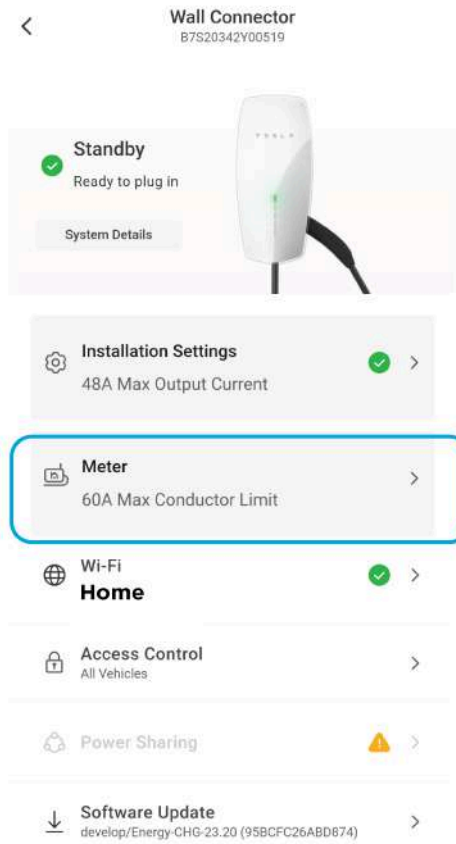
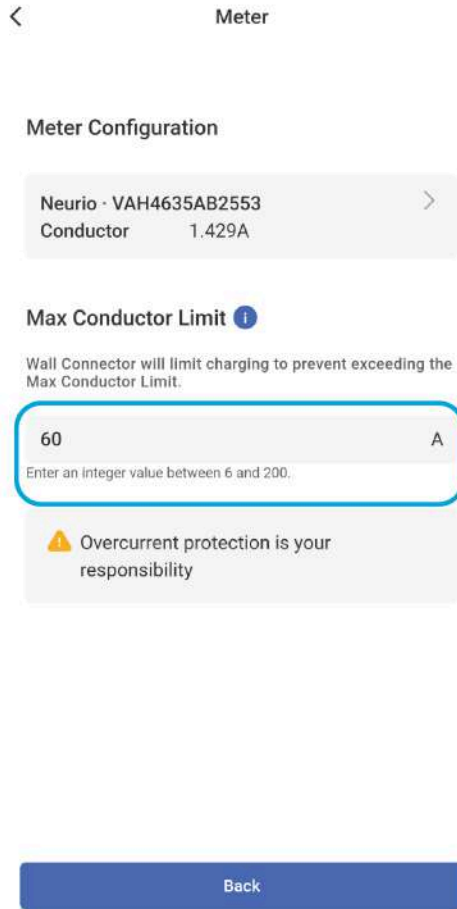

Instrukcijų, kaip išbandyti sistemą ir prireikus pašalinti triktis, ieškokite „[Wall Connector](#)“ taikomoji pastaba dėl [dinaminio energijos valdymo](#).

Pasirinktina: Grupinis energijos valdymas

Dalytis energija galima tik šešių sieninių įkroviklių grupėje (kurią sudaro vienas pagrindinis ir penki antriniai įkrovikliai). Antrinius įkroviklius perduokite eksploatuoti anksčiau negu pagrindinį. Be to, pasirūpinkite, kad būtų užtikrintas geras tiesioginis matomumas tarp visų antrinių įkroviklių ir pagrindinio įkroviklio. Daugiau informacijos rasite skyriuje [Grupinis energijos valdymas](#).

1. Norėdami prijungti daugiau „Wall Connector“, pasirinkite **Dalijimasis energija**.



PERDAVIMO EKSPLOATUOTI TVARKA

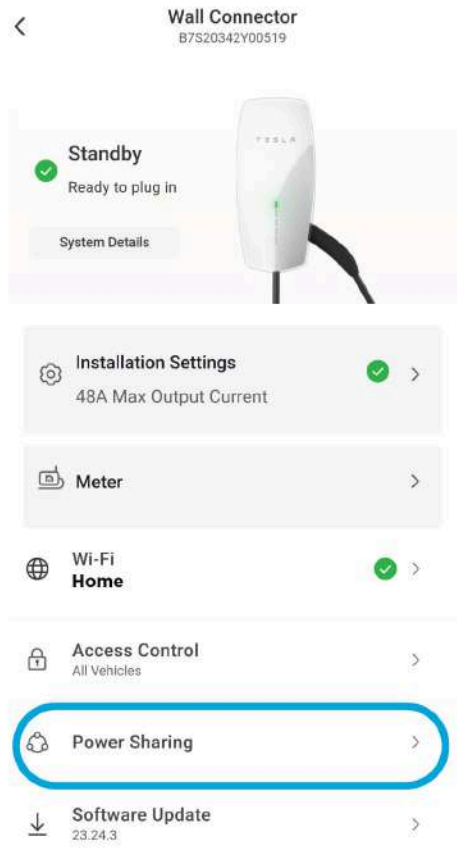

2. Jei reikia pakoreguoti nustatymus, parinktį **Dalijimasis energija** išjunkite.



PERDAVIMO EKSPLOATUOTI TVARKA



3. Norėdami įtraukti naują „Wall Connector“, pasirinkite **Nuskaityti QR kodą**, tada nuskaitykite „Wi-Fi“ QR kodą, pateiktą naujo „Wall Connector“ sparčiojo paleidimo vadove.



PERDAVIMO EKSPLOATUOTI TVARKA

< Scan QR Code

Scan the Wi-Fi QR Code to add a new Wall Connector

If you don't have the Quick Start Guide, remove the cover on the follower Wall Connector to access the code inside.

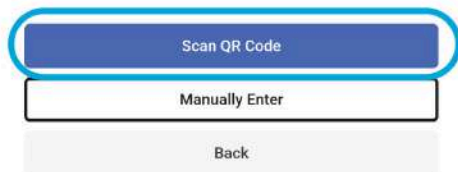

4. Naują „Wall Connector“ pridėkite pasirinkdami **Įtraukti antrinį įkroviklį**.

< Power Sharing

Power Sharing Off

i Power Sharing not configured
Add one or more followers to enable Power Sharing. You can add up to 5 Wall Connectors.

Followers 0/5

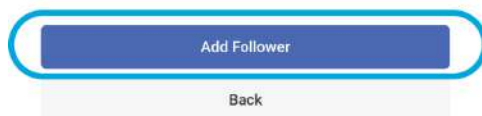



PERDAVIMO EKSPLOATUOTI TVARKA

5. Vėl prijungę pagrindinį įkroviklį ir sėkmingai pridėję antrinį įkroviklį pasirinkite **Atlikta**.

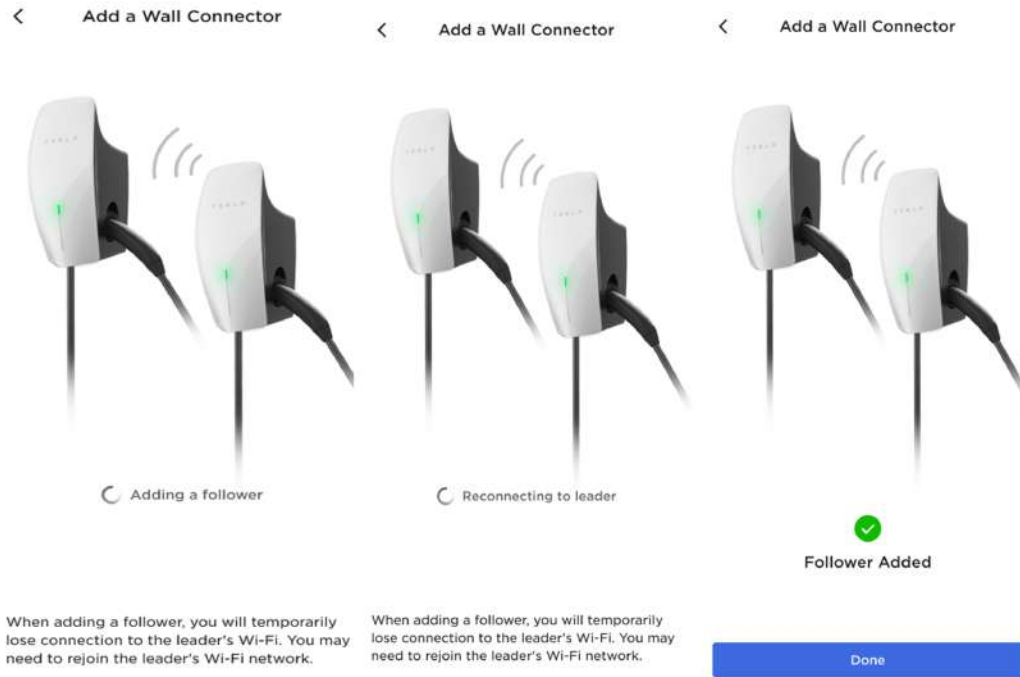

6. Įjunkite dalijimosi energija tinklą.

Užprogramuokite tinklo apribojimą

1. Norėdami užprogramuoti tinklo apribojimą, pasirinkite **Dalijimosi energija nustatymai**.
2. Įveskite atitinkamą tinklo apribojimą:



PERDAVIMO EKSPLOATUOTI TVARKA

< Power Sharing

Power Sharing

Power Sharing Settings
Set Max Network Current >

Leader

Wall Connector >
B7S21190J17516
Using 12/32A **Plugged In**

Followers 5/5

Wall Connector >
B7S21190J17516 **Unplugged**

Wall Connector >
B7S21190J17516 **Unplugged**

Wall Connector >
B7S21190J17516 **Unplugged**

Wall Connector >
B7S21190J17516 **Unplugged**

Add Follower

< Power Sharing Settings

Max Networking Current is the maximum continuous current a site is allowed to consume. Please determine the correct over-current protection based on local electrical codes

Max Network Current (A)
24A
Minimum Current per unit can not less than 6 A

Network Calculator

Number of Wall Connectors	5
Minimum Network Current 6A*5	30A
Maximum Network Current 48A*5	240A

Save



PASTABA: Tai didžiausia bendroji srovė (amperais), kurią gali naudoti dalijimosi energija tinklas. Tai nuolatinė srovė, kurios tinklas negali viršyti. Elektrikas turi nustatyti tinkamą srovės stiprį ir patvirtinti, kad apkrovos centras turi tinkamą apsaugą nuo viršįtampių.



PERDAVIMO EKSPLOATUOTI TVARKA



Tikėtina elgsena

- Visų pagrindinių „Wall Connector“ įrenginių SSID prieigos taškas dalijimosi energija tinkle bus transliuojamas toliau.
- Pašalinus „Wall Connector“ iš tinklo, to įrenginio didžiausia išėjimo srovė laikinai nustatoma 6 A. Kelis kartus perjunkite jungtuvą, jei norite atkurti pradinius „Wall Connector“ konfigūracijos nustatymus.
- Pagrindinis „Wall Connector“ bendrins objekto „Wi-Fi“ su antriniais „Wall Connector“.

Veikimo ir klaidų būsenos

Veikimo būsenos

Parengta: „Wall Connector“ paruoštas įkrauti.

Įkrovimas: Prisijungta prie interneto ir automobilis įkraunamas.

Atjungta: Prisijungta prie interneto, bet neprisijungta prie automobilio.

Laukiama transporto priemonės: Įkroviklis prijungtas prie elektros tinklo, o įkrovimo seansą reikia inicijuoti transporto priemonėje arba per programėlę.

Klaidų būsenos

Kritinis gedimas: Būtina stebėti. Jei tai trunka ilgiau nei 3 dienas, skambinkite į „Tesla“ servisą.

Nekritinis gedimas: Įkrovimas užblokuotas dėl autentifikavimo klaidos, skambinkite į „Tesla“ servisą.



PERDAVIMO EKSPLOATUOTI TVARKA

Atsijungta: „Wall Connector“ nėra tinkamai sujungtas ir negali prisijungti prie „Tesla“ serverių. Kreipkitės į „Tesla“ sertifikuotą montuotoją.

Klaidų kodai

Klaida	Sprendimas
Įrenginys jau yra užregistruotas toje pačioje vietoje ir rodomas įspėjimas.	Atnaujinkite įrenginių sąrašą.
Įrenginys jau užregistruotas kitoje vietoje.	Pašalinkite iš „Warp“ ir pabandykite užsiregistruoti iš naujo / pažymėkite „Tesla“ komandos nariams.
Programinė įranga neatnaujinta iki minimalios 22.33.1 versijos	Atnaujinkite programinę įrangą. (papildoma apkrova).
Klaidų žurnaluose nerandamas užklauso ID.	Siųskite bilietą inžinierių komandai.



GRUPINIS ENERGIJOS VALDYMAS

Grupinio energijos valdymo apžvalga

Programine aparatine įranga pagrįsta grupinio energijos valdymo funkcija leidžia iki 6 tame pačiame objekte sumontuotų „Wall Connector“ išmaniai dalytis visa objekte prieinama galia per „Wi-Fi“ ryšį tarp įrenginių. Dėl to daugelyje gyvenamųjų ir komercinių patalpų nereikia specialiai patobulinti elektros instaliacijos, kad vienu metu būtų galima įkrauti kelis automobilius.

Perdavimo eksploatuoti metu,

- „Wall Connector“ įrenginiai paskirstomi atskiroms grandinės atšakoms (kiekviena iki 40 A)
- Visa galia priskiriama sujungtų „Wall Connector“ grupei

 PASTABA: Nurodymų, kaip paleisti „Wall Connector“ įrenginius grupiniame energijos valdymo tinkle, ieškokite [perdavimo eksploatuoti tvarka](#).

Bendra „Wall Connector“, kurie dalijasi energija, išėjimo srovė niekada neviršys visos objektui skirtos galios.

1. Kintamosios srovės maitinimas (skirstomasis skydelis)
2. Grupinis energijos valdymas per „Wi-Fi“ ryšį



Jungtuvo ir grandinės atšakos nustatymas

Grupinio energijos valdymo grandinės gali būti įrengtos elektros skydelyje, kuris palaiko kitas apkrovas. Jei vietos nedaug arba pagrindinis maitinimo šaltinis yra toli nuo „Wall Connector“, tikslinga įrengti specialų apkrovos centrą arba vienos atšakos grandinę.

Toliau pateikti „Wall Connector“ grupinio energijos valdymo schemų pavyzdžiai (vienas su papildomu skydėliu, kitas – be jo). Tolesniuose pavyzdžiuose kiekvienas atskiras „Wall Connector“, kai naudojamas tik jis vienas, gali tiekti 32 A A srovę. Prijungus prie automobilių daugiau Wall Connector (sieninių įkroviklių), sistema automatiškai paskirsto galią pagal visam objektui skirtą galią.

Grupinio energijos valdymo nustatymas su papildomu skydėliu

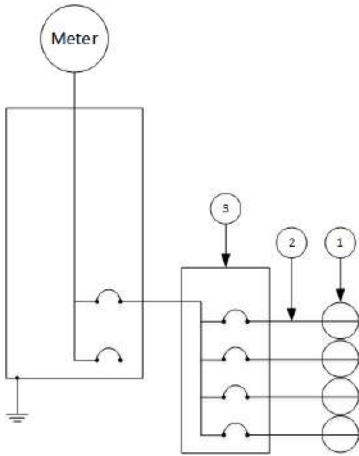

1. „Wall Connector“
2. Grandinės atšaka
3. Papildomas skydelis / maitinimo linijos grandinės išjungiklis

Grupinio energijos valdymo nustatymas be papildomo skydelio

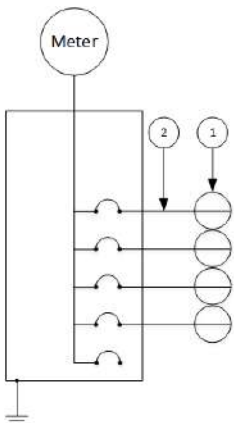

1. „Wall Connector“
2. Grandinės atšaka



Svarbūs grupinio energijos valdymo aspektai

„Wall Connector“ grupinis energijos valdymas vykdomas belaidžiu būdu.

Siekiant užtikrinti optimalų veikimą, grupinio energijos valdymo tinklą sudarantys „Wall Connector“ turėtų būti įrengti taip, kad tarp jų nebūtų pašalinių objektų.

 **PASTABA:** Tiesioginis matomumas rekomenduojamas, bet nebūtinus. Belaidis ryšys gali apeiti betono kampus, tačiau dėl to gali sumažėti tinklo veikimo spindulys.

„Wall Connector“ nemontuokite priešingose betono, mūro, metalinių strypų ir kitų fizinių kliūčių, kurios blogintų „Wi-Fi“ signalo stiprumą, pusėse.

Grupinio energijos valdymo reikalavimų esamoms sistemoms apskaičiavimas

Norėdami apskaičiuoti elektros energijos tiekimo poreikį esamoms elektros sistemoms pagal „Wall Connector“ skaičių, naudokite šią lygtį:

Galimas nuolatinis srovės stipris:	„Wall Connector“ skaičius:	Didžiausias „Wall Connector“ išėjimo srovės stipris, esant 100 % panaudojimui:
_____	_____	_____
_____ ÷ _____ = _____		

 **PASTABA:** Didžiausias „Wall Connector“ skaičius grupiniam energijos valdymui yra 6.

 **PASTABA:** Apskaičiuojant didžiausią srovės stiprį „Wall Connector“, 100 % panaudojimas turi būti didesnis nei 6 A, kad veiktų grupinis energijos valdymas. Jei didžiausias srovės stipris yra didesnis nei 32 A A, grupinio energijos valdymo nereikia.

Didelių objektų atveju atsižvelkite į numatomą automobilio stovėjimo laiką pagal 100 % panaudojimo lygį.

Numatomas pastatymo laikas (valandomis)	Pavyzdžiui	Rekomenduojamas srovės stipris vienam Wall Connector esant 100 % panaudojimui
6 ir daugiau (ilgalaikis)	Ilgalaikis automobilio pastatymas, pastatymas per naktį	12 A ir daugiau
3–5 (vidutinės trukmės)	Darbovietė, apgyvendinimo paslaugos	24 A ir daugiau
1–2 (trumpalaikis)	Apsipirkimas ir valgyklas	32 A ir daugiau

 **PASTABA:** 100 % panaudojimas yra blogiausias scenarijus įkrovimo greičio požiūriu, kai kiekvienam automobiliui tenka mažiausiai energijos. Daugeliu atvejų ne visi „Wall Connector“ aktyviai įkrauna automobilius, todėl likę automobiliai įkraunami greičiau.



WALL CONNECTOR LED INDIKATORIAI

Indikatorių kodai

Paleidžiant

Įjungus jungtuvo maitinimą, kiekvienas priekiniame skydelyje esantis LED indikatorius (iš viso jų yra septyni) šviečia iki penkių sekundžių.

Kita

Po paleidimo, laukiama, kol bus pradėta eksploatuoti	Parengties režimas, laukiama prijungimo	Įkraunama	SSID transliavimas, paruošta eksploatavimui	Laukiama įkrovimo, palaikomas ryšys su automobiliu
Nuolat šviečia geltonas (žalias + raudonas) indikatorius	Nuolat šviečia viršutinis žalias indikatorius	Visi žali indikatoriai įsižiebia vienas po kito	Mirksi žalias indikatorius	Nuolat šviečia mėlynas indikatorius
				

 PASTABA: Jei rodomas raudonas taškas, prisijunkite prie „Wall Connector perdavimas eksploatuoti“ arba žr. kitą lentelę, kurioje pateikiami visi klaidų kodai.



Klaidų kodai

Visi raudonai mirksintys kodai pristabdomi vienai sekunde, tada pakartojami.		
Indikatorių juosta	Ką tai reiškia	Išsami informacija
Indikatoriai nešviečia	Maitinimo problema, įkrovimas išjungtas	Patikrinkite, ar įjungtas maitinimo šaltinis. Jei problema išlieka, paprašykite elektriko atjungti „Wall Connector“ nuo skirstomosios dėžutės ir naudojant multimetą įsitikinti, kad gnybtų bloke yra įtampa. Įrašykite vertes, išmatuotas skirstomosios dėžutės gnybtuose.
Geltonas indikatorius nuolat šviečia	„Wall Connector“ paruoštas eksploatacijai	Žr. skyrių Paleidimas , kad paleistumėte „Wall Connector“.
Raudonas indikatorius nuolat šviečia	Vidinis klaida, įkrovimas išjungtas	Išjunkite jungtuvą, palaukite 5 sekundes ir vėl jį įjunkite. Jei raudonas indikatorius ir toliau nuolat šviečia, užsirašykite dalies numerį ir serijos numerį, tada susisiekite su „Tesla Energy“.
Raudonas indikatorius vieną (1) kartą žybteli	Apsauginio įžeminimo grandinė nutrūksta dėl nesaugaus srovės kelio, įkrovimas išjungtas	Apžiūrėkite rankeną, kabelį, „Wall Connector“ ir automobilio įkrovimo prievadą, ar nėra pažeidimų arba vandens patekimo požymių. Kreipkitės į „Tesla Energy“, jei elektrikas patikrino elektros energijos tiekimą ir patvirtino, kad jis yra tinkamas.
Raudonas indikatorius žybteli 2 (du) kartus	Apsauginio įžeminimo užtikrinimo gedimas, aptikta didelė apsauginio įžeminimo varža, įkrovimas išjungtas	Patikrinkite, ar „Wall Connector“ tinkamai prijungtas prie įžeminimo. Tinkamam veikimui užtikrinti apsauginio įžeminimo jungtis turi būti sujungta su aukštesniu maitinimo šaltiniu. Patikrinkite visas fizines jungtis, įskaitant skirstomosios dėžutės gnybtus, elektros skydelį (-ius) ir jungiamąsias dėžutes. Jei jungiama prie transformatoriaus, kreipkitės į transformatoriaus gamintoją ir paprašykite nurodymų, kaip sujungti įžeminimo jungtį. Jei įkraunama IT arba TT tinkle, patikrinkite įžeminimo monitoriaus nustatymus.
Raudonas indikatorius žybteli 3 (tris) kartus	Aptikta aukšta temperatūra; įkrovimas apribotas arba išjungtas	Patikrinkite, ar „Wall Connector“ prijungtas prie „Wi-Fi“ ir ar esama programinė aparatinė įranga atnaujinta į naujausią versiją, kad optimaliai veiktų temperatūros jutiklis. Patikrinkite, ar priekinis skydelis ir kabelio rankena ne per daug įkaitę. Paveskite elektrikui atjungti „Wall Connector“ nuo skirstomosios dėžutės ir patikrinti, ar tinkamai parinkti naudojamų laidininkų dydžiai ir ar gnybtų bloko sukimo momentas atitinka specifikaciją. „Wall Connector“ prijunkite prie „Wi-Fi“, kad galėtumėte atnaujinti programinę aparatinę įrangą į naujausią versiją. Jei programinė aparatinė įranga neatsinaujina automatiškai, naudokite paleidimo procedūrą, kad prisijungtumėte prie paleidimo vediklio ir rankiniu būdu atnaujintumėte programinę aparatinę įrangą. Jei tai problemos neišsprendžia, susisiekite su klientų aptarnavimo tarnyba.
Raudonas indikatorius žybteli 4 (keturis) kartus	Nutrūko interneto ryšys, internetinės funkcijos išjungtos	Patikrinkite, ar nėra objektų, galinčių bloginti „Wi-Fi“ signalo stiprumą. Patikrinkite, ar veikia vietinis „Wi-Fi“ maršruto parinktuvas. Jei „Wi-Fi“ slaptažodis neseniai buvo pakeistas, atlikite perdavimo eksploatuoti procesą mobiliajame įrenginyje ir atnaujinkite „Wi-Fi“ nustatymus.
Raudonas indikatorius žybteli 5 (penkis) kartus	Grupinio maitinimo valdymo ryšio problema, sumažintas įkrovimo greitis	Patikrinkite, ar nėra objektų, galinčių bloginti „Wi-Fi“ signalo stiprumą. Mobilioju įrenginiu atlikite perdavimo eksploatuoti procesą, kad iš naujo sujungtumėte „Wall Connector“ grupiniam maitinimo valdymui.



WALL CONNECTOR LED INDIKATORIAI

Visi raudonai mirksintys kodai pristabdomi vienai sekundei, tada pakartojami.

Indikatorių juosta	Ką tai reiškia	Išsami informacija
Raudonas indikatorius žybteli 6 (šešis) kartus	Aptiktas viršįtampis arba prasta elektros tinklo kokybė, įkrovimas išjungtas	Prisijunkite prie „Wall Connector“, taikydami perdavimo eksploatuoti procesą, ir peržiūrėkite tiesioginę įtampos informaciją. Jei problema išlieka, paprašykite elektriko atjungti „Wall Connector“ nuo skirstomosios dėžutės ir naudojant multimetrą patvirtinti, kad įtampos rodmenys gnybtų bloke yra tokie, kokių tikimasi. Įrašykite vertę, išmatuotas skirstomosios dėžutės gnybtuose.
Raudonas indikatorius žybteli 7 (septynis) kartus	Automobilyje aptiktas viršsrovės	Sumažinkite automobilio įkrovimo srovės nustatymą. Jei problema išlieka, o prijungto automobilio gamintojas yra „Tesla“, užsirašykite automobilio VIN kodą, apytikslį gedimo laiką ir susisieki su „Tesla“. Jei automobilio gamintojas nėra „Tesla“, kreipkitės į gamintoją.



Elektromobilių priežiūros įrangos (EVSE) ryšio kodai

Indikatorių juosta	Reikšmė	Išsami informacija
Indikatorius nuolat šviečia mėlynai	Prijungta prie automobilio, elektromobilio priežiūros įranga paruošta, bet automobilis nepateikia įkrovimo užklauskos	Patikrinkite, ar automobilis paruoštas įkrauti ir ar įkrovimo neblokuoja tokie nustatymai kaip suplanuotas įkrovimas
Mėlynas indikatorius lėtai užsidega ir užgęsta	Užmezgamas ryšys su automobiliu	
Mėlynas indikatorius žybteli 2 (du) kartus	Prijungta prie automobilio, elektromobilio priežiūros įranga neparuošta įkrovimui	Patikrinkite įrenginio konfigūraciją, kad įsitikintumėte, jog įkrovimo neblokuoja tokie nustatymai kaip suplanuotas įkrovimas, „Open Charge Point Protocol“ (atvirojo įkrovimo taško protokolas) arba prieigos kontrolė



ĮKROVIMO ĮRANGOS RIBOTOJI GARANTIJA

Atsižvelgiant į toliau aprašytas išimtis ir apribojimus, ši Įkrovimo įrangos ribotoji garantija apima „Tesla“ pagaminto ir tiekiamo „Wall Connector“ remontą arba pakeitimą, arba už jį sumokėtų lėšų grąžinimą, siekiant ištaisyti bet kokius gamybos defektus, išaiškėjusius įprastai naudojant įrenginį asmeniniams poreikiams per 48 mėnesius arba įprastai naudojant įrenginį komerciniais tikslais* per 12 mėnesių, ir „Tesla“ pagaminto ir tiekiamo „Wall Connector“ arba įkrovimo adapterio gamybos defektus, išaiškėjusius įprastai naudojant įrenginius per 12 mėnesių nuo sąskaitos faktūros išrašymo klientui už bet kokią įkrovimo įrangą dienos. Bet kokiam „Tesla“ pagamintam ir tiekiamam įkrovikliui arba adapteriui, įtrauktam į pirminį „Tesla“ automobilio įsigijimą ir pristatymą, Naujo automobilio ribotosios garantijos skirsnio „Bazinė automobilio ribotoji garantija“ nuostatos taikomos 4 metus arba 50 000 mylių (80 000 km) ridai (atsižvelgiant į tai, kas įvyks anksčiau), laikantis Naujo automobilio ribotosios garantijos terminų ir sąlygų.

*Kiek tai susiję su „Wall Connector“ garantiniais reikalavimais, sąvoka „naudojimas komerciniais tikslais“ reiškia „Wall Connector“, naudojamus kitais tikslais nei įkrovimas kasdieniam asmeniniam naudojimui vienbučiuose gyvenamuosiuose namuose, įskaitant (bet neapsiribojant) įkrovimą viešbučiuose, biuruose, automobilių stovėjimo aikštelėse ir pastatų kompleksuose (įskaitant daugiabučius namus, kotedžus ir kitus kelių butų ar daugiaseimyninius namus), taip pat mažmeninės prekybos ir kitose vietose, kuriose leidžiama (įskaitant internetinius ir viešus skelbimus) imti mokesį už naudojimąsi įkrovikliu arba kurios yra tokiose vietose, kur kiti naudotojai, išskyrus savininką, galėtų pagrįstai gauti prieigą prie „Wall Connector“.

Ši Įkrovimo įrangos ribotoji garantija netaikoma jokiai žalai ar gedimams, tiesiogiai ar netiesiogiai atsiradusiems dėl įprasto nusidėvėjimo ar būklės pablogėjimo, piktnaudžiavimo, netinkamo naudojimo, neatsargumo, avarijos, nepakankamo ar netinkamo įrengimo, naudojimo, priežiūros, saugojimo ar transportavimo, įskaitant (bet neapsiribojant) bet kurį iš toliau išvardytų atvejų:

jei nesilaikote instrukcijų, naudojimo, techninės priežiūros ir įspėjimų, išdėstytų kartu su „Tesla“ įkrovikliu arba adapteriu pateikiamuose dokumentuose;

dėl išorinių veiksnių poveikio, įskaitant (bet neapsiribojant) į „Tesla“ įkroviklį ar adapterį atsitrenkusius objektus, sugedusius ar pažeistus elektros laidus ar jungtis, išorinius elektros sutrikimus, sugedusias skirstomąsias dėžutes, jungtuvus, kištukinius lizdus ar maitinimo lizdus, aplinkos veiksniai arba nenugalimos jėgos veiksmus, įskaitant (bet neapsiribojant) gaisrą, žemės drebėjimą, vandens poveikį, žaibo smūgį ir kitas aplinkos sąlygas;

bendrą dažų išvaizdą arba pažeidimus, įskaitant įskilimus, įbrėžimus, įlenkimus ir įtrūkimus;

jei nustačius defektą, kuriam taikoma ši Įkrovimo įrangos ribotoji garantija, nesikreipiama į „Tesla“;

bet kokį „Tesla“ įkroviklio ar adapterio arba bet kurios jų dalies remontą, keitimą ar modifikavimą arba bet kokių dalių ar priedų montavimą ar naudojimą, kurį atlieka tam neįgaliotas arba leidimo neturintis asmuo arba naudojamas nepatvirtintas įrenginys;

nepakankamą ar netinkamą montavimą, remontą ar techninę priežiūrą, įskaitant neoriginalių „Tesla“ priedų ar dalių naudojimą.

Nors „Tesla“ nereikalauja, kad visus techninės priežiūros arba remonto darbus atliktumėte „Tesla“ techninės priežiūros centre arba „Tesla“ įgaliotose remonto dirbtuvėse, dėl nepakankamos arba netinkamos techninės priežiūros ar remonto ši Įkrovimo įrangos ribotoji garantija gali būti panaikinta arba netaikoma. „Tesla“ techninės priežiūros centruose ir „Tesla“ įgaliotose remonto dirbtuvėse dirba specialiai išmokyti darbuotojai, turintys specialių žinių, įrankių ir reikmenų, susijusių su „Tesla“ įkrovikliais ir adapteriais, ir tam tikrais atvejais jose gali dirbti vieninteliai asmenys arba jos gali būti vienintelės įmonės, įgaliotos ar sertifikuotos dirbti su „Tesla“ įkrovikliais ir adapteriais. „Tesla“ primygtinai rekomenduoja visus techninės priežiūros arba remonto darbus atlikti „Tesla“ techninės priežiūros centre arba „Tesla“ įgaliotose remonto dirbtuvėse, kad išvengtumėte šios Įkrovimo įrangos ribotosios garantijos panaikinimo arba netaikymo.



ATSAKOMYBĖS APRIBOJIMAS

Atsižvelgiant į bet kokias įstatymų nustatytas garantijas, kurių negalima atsisakyti, kaip nurodyta toliau pateiktame konkrečioms šalims taikomos informacijos priede, ir kiek leidžia teisės aktai, ši Įkrovimo įrangos ribotoji garantija yra vienintelė aiški garantija, susijusi su jūsų „Tesla“ įkrovikliu arba adapteriu. Numanomos ir aiškiai išreikštos garantijos bei sąlygos, kylančios iš galiojančių vietinių teisės aktų, federalinių įstatymų ar kitaip, teisiškai ar pagal teisingumą, jei taikoma, įskaitant (bet neapsiribojant) numanomas garantijas ir sąlygas dėl tinkamumo parduoti ar pardavimui tinkamos kokybės, tinkamumo tam tikram tikslui, ilgaamžiškumo, taip pat garantijas, atsirandančias dėl įprastinės prekybos praktikos, arba bet kokias garantijas dėl nematomų ar paslėptų defektų, yra atmetamos visa apimtimi, kurią leidžia jūsų vietiniai teisės aktai, arba jų galiojimas apribojamas iki šios Įkrovimo įrangos ribotosios garantijos termino. Didžiausiu mastu, kiek tai leidžiama pagal vietinius teisės aktus, būtinas remontas ir (arba) dalių pakeitimas naujomis, restauruotomis arba atnaujintomis dalimis, kurį atlieka ir (arba) kurias pateikia „Tesla“, dėl aptiktų defektų yra vienintelės teisių gynimo priemonės pagal šią Įkrovimo įrangos ribotąją garantiją arba bet kokias numanomas garantijas. Didžiausiu mastu, kiek tai leidžiama pagal vietinius teisės aktus, atsakomybė apribojama pagrįsta atitinkamo „Tesla“ įkroviklio arba adapterio remonto ar pakeitimo kaina, neviršijančia gamintojo siūlomos mažmeninės kainos. Dalis galima pakeisti panašios rūšies ir kokybės dalimis, įskaitant ne pirminio gamintojo dalis, arba, jei reikia, restauruotomis ar atnaujintomis dalimis. Ši Įkrovimo įrangos ribotoji garantija apima tik remontui reikalingas dalis ir gamyklinį darbą, tačiau neapima jokių darbo vietoje susidarančių išlaidų, susijusių su suremontuotos ar pakeistos įkrovimo įrangos išmontavimu, pakartotiniu sumontavimu ar pašalinimu. Suremontuotoms ar pakeistoms dalims, įskaitant „Tesla“ įkroviklio ar adapterio pakeitimą, ši Įkrovimo įrangos ribotoji garantija taikoma tik iki atitinkamo šios Įkrovimo įrangos ribotosios garantijos laikotarpio pabaigos. Pradinis garantinis laikotarpis dėl „Tesla“ įkroviklio ar adapterio remonto arba pakeitimo nebus pratęstas jokiais aplinkybėmis.

„Tesla“ pagal šią Įkrovimo įrangos ribotąją garantiją neatsako už defektus, kurie viršija atitinkamo „Tesla“ įkroviklio arba adapterio tikrąją rinkos vertę, buvusią prieš pat defekto nustatymą. Be to, visų išmokų, mokėtinų pagal šią Įkrovimo įrangos ribotąją garantiją, suma neturi viršyti kainos, kurią sumokėjote už atitinkamą „Tesla“ įkroviklį arba adapterį.

„Tesla“ neįgalioja jokio asmens ar subjekto sukurti jai bet kokius kitus įsipareigojimus ar atsakomybę, susijusius su šia Įkrovimo įrangos ribotąja garantija. Sprendimą, remontuoti ar keisti dalį, taip pat ar naudoti naują, restauruotą ar atnaujintą dalį, „Tesla“ priima savo nuožiūra, atsižvelgdama į vietinius įstatymus ir kitus teisės aktus. Kartais „Tesla“ gali pasiūlyti apmokėti dalį arba visas tam tikrų remonto darbų, kuriems ši Įkrovimo įrangos ribotoji garantija netaikoma, išlaidas, susijusias su konkrečiais modeliais arba atskirais atvejais. „Tesla“ pasilieka teisę bet kuriuo metu atlikti pirmiau nurodytus veiksmus, neprisiimdama jokių įsipareigojimų atlikti panašius mokėjimus kitiems „Tesla“ įkrovimo įrangos savininkams.

Didžiausiu mastu, kiek tai leidžiama pagal vietinius teisės aktus, „Tesla“ atsisako atsakomybės dėl bet kokios netiesioginės, atsitiktinės, specialiosios ir pasekminės žalos, atsiradusios dėl „Tesla“ įkroviklio ar adapterio arba susijusios su jais, įskaitant (bet neapsiribojant) transportavimą į „Tesla“ įgaliotąjį techninės priežiūros centrą ir iš jo, „Tesla“ įkroviklio arba adapterio praradimą, automobilio vertės sumažėjimą, sugaištą laiką, negautas pajamas, prarastą naudojimą, asmeninio ar komercinio turto praradimą, nepatogumus ar sukrėtimą, emocinį sukrėtimą ar žalą, komercinius nuostolius (įskaitant, bet neapsiribojant, negautą pelną ar uždarbį), vilkimo mokesčius, autobuso bilietus, automobilio nuomą, tarnybų iškvietimo mokesčius, išlaidas degalams, išlaidas nakvynei, vilkiko sugadinimą ir atsitiktinius mokesčius, tokius kaip telefono skambučiai, fakso pranešimai ir pašto išlaidos.

Pirmiau nurodyti apribojimai ir išimtys taikomi neatsižvelgiant į tai, ar jūsų reikalavimas susijęs su sutartimi, deliktu (įskaitant aplaidumą ir didelį aplaidumą), garantijos ar sąlygų pažeidimu, klaidingu pareiškimu (dėl aplaidumo ar kitų priežasčių) ar kitais teisiniais ar teisingumo pagrindais, net jei „Tesla“ buvo informuota apie tokios žalos galimybę arba tokią žalą galima pagrįstai numatyti.

Jokia šios Įkrovimo įrangos ribotosios garantijos nuostata nepanaikina ir jokių būdu neapriboja „Tesla“ atsakomybės už mirtį ar kūno sužalojimą, atsiradusį išimtinai ir tiesiogiai dėl „Tesla“, jos darbuotojų, atstovų ar subrangovų (jei taikytina) aplaidumo, sukčiavimo ar apgaulingo sukloidinimo arba bet kokios kitos atsakomybės, jei tokia atsakomybė įrodyta kompetentingos jurisdikcijos teisme galutiniu neskundžiamu sprendimu ir negali būti panaikinta ar apribota pagal vietinius teisės aktus.



GINČŲ SPRENDIMAS

Didžiausiu mastu, kiek tai leidžia vietiniai teisės aktai, „Tesla“ reikalauja, kad, prieš pateikdami nagrinėti ginčą pagal mūsų ginčų sprendimo programą (aprašytą toliau), pirmiausia per pagrįstą terminą ir per šioje Įkrovimo įrangos ribotojoje garantijoje nurodytą garantinį laikotarpį raštu praneštumėte apie bet kokį gamybos defektą ir suteiktumėte „Tesla“ galimybę atlikti reikiamus remonto darbus. Rašytinį pranešimą apie spręstiną ginčą siųskite šiuo adresu:

Europoje, Artimuosiuose Rytuose registruotiems automobiliams:

Burgemeester Stramanweg 122

1101EN Amsterdam, Netherlands (Nyderlandai)

Įkrovimo įrangos ribotoji garantija

Pateikite šią informaciją:

- „Tesla“ dalies numeris ir serijos numeris
- Jūsų vardas, pavardė (pavadinimas) ir kontaktinė informacija
- Artimiausios „Tesla“ parduotuvės ir (arba) „Tesla“ priežiūros centro pavadinimas ir vieta
- Defekto aprašymas
- Bandymų kartu su „Tesla“ spręsti problemą arba remonto darbų ar paslaugų, kurių neatliko „Tesla“, istorija
- Jei tarp jūsų ir „Tesla“ kiltų ginčų, nesutarimų ar prieštaravimų, susijusių su šia Įkrovimo įrangos ribotąja garantija, „Tesla“ išnagrinės visas galimybes taikiai išspręsti ginčą.